

*Originalfassung*

**DE BETRIEBSANLEITUNG**

*Übersetzung / Translation*

**EN USER MANUAL**

**ES MANUAL DE INSTRUCCIONES**

**FR MODE D'EMPLOI**

**ABSAUGANLAGE FÜR METALL**

**METAL DUST COLLECTOR**

**ASPIRADOR PARA METAL**

**ASPIRATEUR POUR MÉTAL**



**MABS 750**



<b>1</b>	<b>INHALT / INDEX / CONTENIDO / CONTENU</b>	
<b>1</b>	<b>INHALT / INDEX / CONTENIDO / CONTENU</b>	<b>2</b>
<b>2</b>	<b>SICHERHEITSSZEICHEN / SAFETY SIGNS / SEÑALES DE SEGURIDAD / SIGNALISATION DE SÉCURITÉ</b>	<b>4</b>
<b>3</b>	<b>TECHNIK</b>	<b>6</b>
	3.1 Komponenten / Components / Componentes / Composants.....	6
	3.2 Technische Daten / Technical details / Datos técnicos / Données techniques	7
<b>4</b>	<b>VORWORT (DE)</b>	<b>8</b>
<b>5</b>	<b>SICHERHEIT</b>	<b>9</b>
	5.1 Bestimmungsmäßige Verwendung .....	9
	5.2 Sicherheitshinweise .....	10
	5.3 Restrisiken .....	11
<b>6</b>	<b>MONTAGE</b>	<b>12</b>
	6.1 Lieferumfang .....	12
	6.2 Der Arbeitsplatz .....	12
	6.3 Elektrischer Anschluss.....	12
	6.4 Zusammenbau .....	13
<b>7</b>	<b>BETRIEB</b>	<b>14</b>
	7.1 Betriebshinweise .....	14
	7.2 Anschluss an die Holzbearbeitungsmaschine .....	14
	7.3 Ein/Aus schalten .....	14
<b>8</b>	<b>WARTUNG</b>	<b>15</b>
	8.1 Instandhaltung und Wartungsplan .....	15
	8.1.1 Spänelade entleeren .....	15
	8.1.2 Umluftfilter wechseln/reinigen .....	15
	8.2 Reinigung .....	16
	8.3 Entsorgung .....	16
<b>9</b>	<b>FEHLERBEHEBUNG</b>	<b>16</b>
<b>10</b>	<b>PREFACE (EN)</b>	<b>17</b>
<b>11</b>	<b>SAFETY</b>	<b>18</b>
	11.1 Security instructions .....	19
	11.2 Remaining risk factors .....	20
<b>12</b>	<b>ASSEMBLY</b>	<b>21</b>
	12.1 Delivery content .....	21
	12.2 Workplace requirements .....	21
	12.3 Power supply .....	21
	12.4 Assembly .....	22
<b>13</b>	<b>OPERATION</b>	<b>23</b>
	13.1 Operation instructions.....	23
	13.2 Connection of dust collector to machine.....	23
	13.3 On / Off.....	23
<b>14</b>	<b>MAINTENANCE</b>	<b>24</b>
	14.1 Maintenance plan .....	24
	14.1.1 Empty chip drawer .....	24
	14.1.2 Change/cleaning of filter bag .....	24
	14.2 Cleaning .....	25
	14.3 Disposal .....	25
<b>15</b>	<b>TROUBLE SHOOTING</b>	<b>25</b>
<b>16</b>	<b>PREFACIO(ES)</b>	<b>26</b>
<b>17</b>	<b>SEGURIDAD</b>	<b>27</b>
	17.1 Uso correcto .....	27
	17.2 Instrucciones de seguridad .....	28
	17.3 Riesgos residuales .....	29
<b>18</b>	<b>MONTAJE</b>	<b>30</b>
	18.1 Entrega de la mercancía .....	30
	18.2 El lugar de trabajo.....	30

18.3	Conexión eléctrica.....	30
18.4	Montaje.....	31
<b>19</b>	<b>FUNCIONAMIENTO</b>	<b>32</b>
19.1	Instrucciones de uso.....	32
19.2	Conexión del aspirador a la máquina.....	32
19.3	Encendido / Apagado.....	32
<b>20</b>	<b>MANTENIMIENTO</b>	<b>33</b>
20.1	Plan de mantenimiento.....	33
20.1.1	Vaciar el cajón de virutas.....	33
20.1.2	Cambiar / limpiar el saco filtrante.....	33
20.2	Limpieza.....	34
20.3	Reciclaje.....	34
<b>21</b>	<b>SOLUCIÓN DE PROBLEMAS</b>	<b>34</b>
<b>22</b>	<b>PRÉFACE (FR)</b>	<b>35</b>
<b>23</b>	<b>SÉCURITÉ</b>	<b>36</b>
23.1	Utilisation correcte.....	36
23.2	Instructions générales de sécurité.....	37
23.3	Risques résiduels.....	38
<b>24</b>	<b>ASSEMBLAGE</b>	<b>39</b>
24.1	Livraison de la machine.....	39
24.2	Le lieu de travail.....	39
24.3	Raccordement électrique.....	39
24.4	Assemblage.....	40
<b>25</b>	<b>FONCTIONNEMENT</b>	<b>41</b>
25.1	Instructions d'utilisation.....	41
25.2	Connexion de l'aspirateur à la machine.....	41
25.3	Marche / arrêt.....	41
<b>26</b>	<b>ENTRETIEN</b>	<b>42</b>
26.1	Plan d'entretien.....	42
26.1.1	Vider le tiroir à copeaux.....	42
26.1.2	Changer / nettoyer le sac filtrant.....	42
26.2	Nettoyage.....	43
26.3	Disposition.....	43
<b>27</b>	<b>DÉPANNAGE</b>	<b>43</b>
<b>28</b>	<b>SCHALTPLAN / WIRING DIAGRAM / ESQUEMA ELÉCTRICO / SCHÉMA ÉLECTRIQUE</b>	<b>44</b>
<b>29</b>	<b>ERSATZTEILE / SPARE PARTS / REPUESTOS / PIÈCE DE RECHANGE</b>	<b>45</b>
29.1	Ersatzteilbestellung / Spare parts order / Pedido de repuestos / Commande de pièce de rechange.....	45
29.2	Explosionszeichnung / Explosion drawing / Despiece / Vue éclatée.....	46
<b>30</b>	<b>EG-KONFORMITÄTSERKLÄRUNG / CE-CERTIFICATE OF CONFORMITY / CERTIFICADO DE CONFORMIDAD / CERTIFICAT DE CONFORMITÉ</b>	<b>48</b>
<b>31</b>	<b>GARANTIEERKLÄRUNG (DE)</b>	<b>49</b>
<b>32</b>	<b>GUARANTEE TERMS (EN)</b>	<b>50</b>
<b>33</b>	<b>GARANTÍA Y SERVICIO (ES)</b>	<b>51</b>
<b>34</b>	<b>GARANTIE ET SERVICE (FR)</b>	<b>52</b>
<b>35</b>	<b>PRODUKTBEOBSACHTUNG PRODUCT EXPERIENCE FORM</b>	<b>53</b>

## 2 SICHERHEITSZEICHEN / SAFETY SIGNS / SEÑALES DE SEGURIDAD / SIGNALISATION DE SÉCURITÉ

<b>DE</b>	<i>SICHERHEITSZEICHEN BEDEUTUNG DER SYMBOLE</i>	<b>EN</b>	<i>SAFETY SIGNS DEFINITION OF SYMBOLS</i>	<b>ES</b>	<i>SEÑALES DE SEGURIDAD DEFINICIÓN DE SÍMBOLOS</i>
<b>FR</b>	<i>SIGNALISATION DE SÉCURITÉ DEFINITION DES SYMBOLES</i>				



**DE CE-KONFORM:** Dieses Produkt entspricht den EG-Richtlinien.

**EN EC-CONFORM:** This product complies with EC-directives.

**ES CONFORME-CE:** Este producto cumple con las Directivas CE.

**FR Conforme CE :** Ce produit est conforme aux Directives CE.



**DE ANLEITUNG LESEN!** Lesen Sie die Betriebs- und Wartungsanleitung Ihrer Maschine aufmerksam durch und machen Sie sich mit den Bedienelementen der Maschine gut vertraut um die Maschine ordnungsgemäß zu bedienen und so Schäden an Mensch und Maschine vorzubeugen.

**EN READ THE MANUAL!** Read the user and maintenance manual carefully and get familiar with the controls in order to use the machine correctly and to avoid injuries and machine defects.

**ES ¡LEA EL MANUAL!** Lea el manual de uso y mantenimiento cuidadosamente y familiarícese con los controles con el fin de utilizar la máquina correctamente, para evitar lesiones y defectos de la máquina.

**FR LIRE LE MANUEL!** Lire le manuel d'utilisation et de maintenance avec soin permet de se familiariser avec les fonctions en vue d'utiliser correctement la machine afin d'éviter les blessures et le dysfonctionnement de l'appareil.



**DE WARNUNG!** Beachten Sie die Sicherheitssymbole! Die Nichtbeachtung der Vorschriften und Hinweise zum Einsatz der Maschine kann zu schweren Personenschäden und tödliche Gefahren mit sich bringen.

**EN ATTENTION!** Ignoring the safety signs and warnings applied on the machine as well as ignoring the security and operating instructions can cause serious injuries and even lead to death.

**ES ¡ATENCIÓN!** Ignorar las señales de seguridad y advertencias indicadas en la máquina, así como ignorar las instrucciones de seguridad y el manual de instrucciones, pueden causar lesiones graves e incluso conducir a la muerte.

**FR ATTENTION!** Ignorer les signes et avertissement de sécurité présent sur la machine ainsi qu'ignorer les instructions présentes dans ce manuel peut causer des blessures graves et même conduire à la mort.



**DE Allgemeiner Hinweis**

**EN General note**

**ES Notas generales**

**FR Remarque générale**



DE **Schutzausrüstung tragen!**

EN **Protective clothing!**

ES **¡Use equipos de protección!**

FR **Port de vêtement de protection!**



DE **Maschine vor Wartung und Pausen ausschalten und Netzstecker ziehen!**

EN **Stop and pull out the power plug before any break and engine maintenance!**



ES **¡Apague y desconecte la máquina antes de hacer mantenimiento o pausa!**

FR **Éteindre et débrancher la machine avant chaque entretien ou pause!**



DE **Gefährliche elektrische Spannung!**

EN **High voltage!**

ES **¡Advertencia de tensión eléctrica peligrosa!**

FR **Haute tension!**



DE **Nicht in rotierende Teile greifen!**

EN **Don't touch rotating parts!**

ES **¡No tocar las partes giratorias!**

FR **Ne touchez pas les pièces en rotation!**



DE **Leicht entflammbar!**

EN **Highly flammable!**

ES **Ne touchez pas les pièces en rotation!**

FR **Facilement inflammable!**



DE **Vor Nässe schützen!**

EN **Protect from moisture!**

ES **¡Proteger de la humedad!**

FR **Protéger de l'humidité!**

### 3 TECHNIK

#### 3.1 Komponenten / Components / Componentes / Composants



MABS 750			
<b>1</b>	Motor / Motor / Motor / Moteur	<b>5</b>	Spänelade / Chip drawer / Cajón recogida de virutas / Tiroir de collecte de copeaux
<b>2</b>	EIN-AUS-Schalter / ON-OFF-switch / Interruptor ON/OFF / Interrupteur ON/OFF	<b>6</b>	Absauganschluss / Dust collector plug / Toma de aspiración / Buse d'aspiration
<b>3</b>	Umluftfilterauslass / Outlet / Salida del filtro de aire recirculado / Sortie du sac filtrant	<b>7</b>	Gehäuse / Housing / Carcasa de la máquina / Corps de la machine
<b>4</b>	Umluftfilter / Filter bag / Saco filtrante / Sac filtrant	<b>8</b>	Abdeckung / Cover / Cubierta / Couverture

## 3.2 Technische Daten / Technical details / Datos técnicos / Données techniques

MABS 750	
Motorleistung / Motorpower / Potencia del motor / Puissance moteur	750 W
Nennspannung / Voltage / Voltaje / Voltage	230V / 50Hz // 400 V / 3 / 50Hz
Absaugleistung / Collector power / Capacidad de aspiración / Capacité d'aspiration	1100 m <sup>3</sup> /h
Lüfterrad Durchmesser / Fan wheel diameter / Ventilador metálico / Ventilateur en métal	Ø 325 mm
Absauganschluss / Dust collector plug / Tomas de aspiración (2x) / Buse d'aspiration (2x)	Ø 100 mm
Filtersack / Dust bag / Medidas sacos / Mesures de sacs	(Ø x L) 350 mm x 470mm
Schalldruckpegel L <sub>PA</sub> (ISO 11203) * / Sound pressure level L <sub>PA</sub> (ISO 11203)* / Nivel de presión sonora L <sub>PA</sub> (ISO 11203)* / Niveau de pression acoustique L <sub>PA</sub> (ISO 11203)*	86,5 dB(A)    k: 3dB(A)
Maschinenmaße / Machine dimension / Medidas de la máquina / Dimensions de la machine	560 x 840 x 1180 mm
Gewicht / Weight / Peso / Poids	36 kg

\* **(DE)** Hinweis Geräuschangaben: Die angegebenen Werte sind Emissionswerte und müssen damit nicht zugleich auch sichere Arbeitsplatzwerte darstellen. Obwohl es eine Korrelation zwischen Emissions- und Immissionspegeln gibt, kann daraus nicht zuverlässig abgeleitet werden, ob zusätzliche Vorsichtsmaßnahmen notwendig sind oder nicht. Faktoren, welche den am Arbeitsplatz tatsächlich vorhandenen Immissionspegel beeinflussen, beinhalten die Eigenart des Arbeitsraumes und andere Geräuschquellen, d. h. die Zahl der Maschinen und anderer benachbarter Arbeitsvorgänge. Die zulässigen Arbeitsplatzwerte können ebenso von Land zu Land variieren. Diese Information soll jedoch den Anwender befähigen, eine bessere Abschätzung von Gefährdung und Risiko vorzunehmen.

\* **(EN)** Notice noise emission: The values given are emission values and therefore do not have to represent safe workplace values at the same time. Although there is a correlation between emission and immission levels, it cannot be reliably deduced whether additional precautions are necessary or not. Factors influencing the actual immission level at the workplace include the nature of the workspace and other noise sources, i.e. the number of machines and other adjacent operations. The permissible workplace values may also vary from country to country. However, this information should enable the user to make a better assessment of hazard and risk.



## 4 VORWORT (DE)

### Sehr geehrter Kunde!

Diese Betriebsanleitung enthält Informationen und wichtige Hinweise zur Inbetriebnahme und Handhabung der Absauganlage für Metall MABS 750.

Folgend wird die übliche Handelsbezeichnung des Geräts (siehe Deckblatt) in dieser Betriebsanleitung durch die Bezeichnung "Maschine" ersetzt.



Die Betriebsanleitung ist Bestandteil der Maschine und darf nicht entfernt werden. Bewahren Sie sie für spätere Zwecke auf und legen Sie diese Anleitung der Maschine bei, wenn sie an Dritte weitergegeben wird!

### Bitte beachten Sie die Sicherheitshinweise!

Lesen Sie vor Inbetriebnahme diese Anleitung aufmerksam durch. Der sachgemäße Umgang wird Ihnen dadurch erleichtert, Missverständnissen und etwaigen Schäden wird vorgebeugt.

Halten Sie sich an die Warn- und Sicherheitshinweise. Missachtung kann zu ernststen Verletzungen führen.

Durch die ständige Weiterentwicklung unserer Produkte können Abbildungen und Inhalte geringfügig abweichen. Sollten Sie Fehler feststellen, informieren Sie uns bitte.

Technische Änderungen vorbehalten!

**Kontrollieren Sie die Ware nach Erhalt unverzüglich und vermerken Sie etwaige Beanstandungen bei der Übernahme durch den Zusteller auf dem Frachtbrief!**

**Transportschäden sind innerhalb von 24 Stunden separat bei uns zu melden.**

**Für nicht vermerkte Transportschäden kann Holzmann keine Gewährleistung übernehmen.**

## Urheberrecht

© 2020

Diese Dokumentation ist urheberrechtlich geschützt. Die dadurch verfassungsmäßigen Rechte bleiben vorbehalten! Insbesondere der Nachdruck, die Übersetzung und die Entnahme von Fotos und Abbildungen werden gerichtlich verfolgt.

Als Gerichtsstand gilt das Landesgericht Linz oder das für 4170 Haslach zuständige Gericht.

## Kundendienstadresse

**HOLZMANN MASCHINEN GmbH**  
AT-4170 Haslach, Marktplatz 4  
AUSTRIA  
Tel +43 7289 71562 - 0  
Fax +43 7289 71562 - 4  
[info@holzmann-maschinen.at](mailto:info@holzmann-maschinen.at)





## 5.2 Sicherheitshinweise

**Warnschilder und/oder Aufkleber an der Maschine, die unleserlich sind oder entfernt wurden, sind umgehend zu erneuern!**

**Örtlich geltende Gesetze und Bestimmungen können das Mindestalter des Bedieners festlegen und die Verwendung dieser Maschine einschränken!**

Zur Vermeidung von Fehlfunktionen, Schäden und gesundheitlichen Beeinträchtigungen sind folgende Hinweise **UNBEDINGT** zu beachten:

- **Arbeitsbereich und Boden rund um die Maschine sauber und frei von Öl, Fett und Materialresten halten!**
- **Für eine ausreichende Beleuchtung im Arbeitsbereich der Maschine sorgen!**
- **Arbeiten Sie in gut durchgelüfteten Räumen!**
- **Überlasten Sie die Maschine nicht!**
- **Bei Müdigkeit, Unkonzentriertheit bzw. unter Einfluss von Medikamenten, Alkohol oder Drogen ist das Arbeiten an der Maschine verboten!**
- **Die Maschine darf nur von einer Person bedient werden**
- **Die Maschine darf nur von unterwiesenen Personen (Kenntnis und Verständnis dieser Betriebsanleitung), die keine Einschränkungen von motorischen Fähigkeiten verglichen mit üblichen ArbeitnehmerInnen aufweisen, bedient werden.**
- **Unbefugte, insbesondere Kinder, und nicht eingeschulte Personen sind von der laufenden Maschine fern zu halten!**
- **Achten Sie darauf, dass sich keine weiteren Personen im Gefahrenbereich (Mindestabstand: 2m) aufhalten**
- **Bei Arbeiten an und mit der Maschine geeignete Schutzausrüstung (Staubmaske, Schutzbrille und Gehörschutz) tragen!**
- **Die laufende Maschine darf nie unbeaufsichtigt sein! Vor dem Verlassen des Arbeitsbereiches die Maschine ausschalten und warten, bis die Maschine still steht!**
- **Vor Wartungs- oder Einstellarbeiten ist die Maschine von der Spannungsversorgung zu trennen!**
- **Stellen Sie sicher, dass die Maschine ausgeschaltet ist, bevor sie an die Stromversorgung angeschlossen wird**
- **Die Maschine nie mit defektem Schalter verwenden**
- **Verwenden Sie nur unveränderte, in die Steckdose passende Anschlussstecker (keine Adapter bei schutzgeerdeten Maschinen)**
- **Jedes Mal, wenn Sie mit einer elektrisch betriebenen Maschine arbeiten, ist höchste Vorsicht geboten! Es besteht Gefahr von Stromschlag, Feuer, Schnittverletzung;**
- **Schützen Sie die Maschine vor Nässe (Kurzschlussgefahr!)**
- **Verwenden Sie Elektrowerkzeuge und -maschinen nie in der Umgebung von entflammaren Flüssigkeiten und Gasen (Explosionsgefahr!)**
- **Prüfen Sie regelmäßig das Anschlusskabel regelmäßig auf Beschädigung**
- **Verwenden Sie das Kabel nie zum Tragen der Maschine**
- **Schützen Sie das Kabel vor Hitze, Öl und scharfen Kanten**
- **Vermeiden Sie Körperkontakt mit geerdeten Teilen**
- **ACHTUNG BRANDGEFAHR:**  
**INSBESONDERE DAS ANSAUGEN VON ENTFLAMMBAREN BZW. ENTZÜNDBAREN DÄMPFEN, FLÜSSIGKEITEN, STAUB, ASCHE ODER SPÄNEN (Gase, Treibstoff, Reinigungsmittel, Lackreste, Wasserstoff, Kohlen-, Magnesium-, Getreidestaub, Steinstaub, heiße Asche, Zigarettenstummel etc.,...) IST STRENGSTENS VERBOTEN!**
- **Stecken Sie keine Gegenstände in die Absaugöffnung und halten Sie diese frei von Ablagerungen, welche die Absaugleistung beeinträchtigen können.**
- **Das Entfernen des Schutzgitters ist verboten.**

### 5.3 Restrisiken

Trotz bestimmungsmäßiger Verwendung können bestimmte Restrisikofaktoren nicht vollständig ausgeräumt werden. Bedingt durch Aufbau und Konstruktion der Maschine können folgende Risiken auftreten:

- **Gefahr durch Mängel an der Maschine**

Sind ein oder mehrere Teile der Maschine defekt, ist der Gebrauch der Maschine untersagt. Defekte Teile müssen umgehend ausgetauscht werden. Es dürfen nur vom Hersteller freigegebene Ersatzteile verwendet werden. Veränderungen an der Maschine sind untersagt. Überprüfen Sie vor jeder Inbetriebnahme die Maschine auf einwandfreien Zustand!

- **Gefahr durch elektrischen Schlag**

Betreiben sie die Maschine nur an einer Stromquelle, die mit einem FI-Schalter abgesichert ist! Steckdosen müssen vorschriftsmäßig installiert, geerdet und geprüft sein! Prüfung des Steckers sowie Speisestromnetzes nur durch Elektrofachmann! Weitere Details zur Elektroinstallation unter Abschnitt 5 dieser Anleitung.

- **Gefahr durch unbeabsichtigten Anlauf der Maschine**

Beim Entleeren der Spänelade und bei Nichtbenutzung der Maschine muss der Netzstecker gezogen werden!

- **Gefahr durch Metall**

Das Einatmen von Metallstaub ist gesundheitsgefährdend! Tragen Sie beim Entleeren der Spänelade und beim Wechseln des Umluftfilters immer eine Staubschutzmaske. Achten Sie beim Entsorgen des Späneabfalls auf eine umweltgerechte Entsorgung!

## 6 MONTAGE

### 6.1 Lieferumfang

Überprüfen Sie nach Erhalt der Lieferung, ob alle Teile in Ordnung sind. Melden Sie Beschädigungen oder fehlende Teile umgehend Ihrem Händler oder der Spedition. Sichtbare Transportschäden müssen außerdem gemäß den Bestimmungen der Gewährleistung unverzüglich auf dem Lieferschein vermerkt werden, ansonsten gilt die Ware als ordnungsgemäß übernommen.

### 6.2 Der Arbeitsplatz

Wählen Sie einen passenden Platz für die Maschine;  
Beachten Sie dabei die Sicherheitsanforderungen sowie die Abmessungen der Maschine.  
Der gewählte Platz muss einen passenden Anschluss an das elektrische Netz gewährleisten.

### 6.3 Elektrischer Anschluss

	<b>ACHTUNG</b>
	<p><b>Bei Arbeiten an einer nicht geerdeten Maschine: Schwere Verletzungen durch Stromschlag im Falle einer Fehlfunktion möglich!</b> <b>Daher gilt:</b> Maschine muss an einer geerdeten Steckdose betrieben werden.</p>

Folgende Anweisungen richten sich an einen Elektrofachmann. Der Anschluss der Maschine ist ausschließlich durch einen Elektrofachmann durchzuführen!

1. Der elektrische Anschluss der Maschine ist für den Betrieb an einer geerdeten Steckdose vorbereitet!
2. Der Anschlussstecker darf nicht manipuliert werden!
3. Der Erdungsleiter ist gelb-grün ausgeführt!
4. Das Speisestromnetz muss mit 16A (400V) oder 10A (230V) abgesichert sein.
5. Überprüfen Sie, ob die Netzspannung mit den Anforderungen der Maschine übereinstimmt.
6. Prüfen Sie nach dem elektrischen Anschluss die korrekte Laufrichtung.
7. Wenn die Maschine in die falsche Richtung läuft, sind zwei leitende Phasen zu tauschen
8. Im Falle einer Reparatur oder eines Austausches darf der Erdungsleiter nicht an eine unter Spannung stehende Dose angeschlossen werden!
9. Überzeugen Sie sich, dass ein etwaiges Verlängerungskabel in gutem Zustand und für die Leistungsübertragung geeignet ist. Ein unterdimensioniertes Kabel verringert die Leistungsübertragung und erwärmt sich stark.
10. Ein beschädigtes Kabel ist umgehend zu erneuern!

	<b>HINWEIS</b>	
	<p><b>Der Betrieb ist nur mit Fehlerstromschutzeinrichtung (RCD mit maximalem Fehlerstrom von 30mA) zulässig.</b></p>	

## 6.4 Zusammenbau



- Stellen Sie die Maschine auf eine ebene Fläche und befestigen Sie den Griff mit den M8x20mm Schrauben am Gehäuse.



- Montieren Sie den Umluftfilteranschluss am Gehäuse



- Ziehen Sie den Umluftfilter über den Umluftfilteranschluss und befestigen Sie diesen mit der Schlauchklemme



- Montieren Sie den Absauganschluss mit den M5x16 Schrauben am Gehäuse



- Montieren Sie den Griff an der Spänelade. Fixieren Sie diese mit den Fixierknöpfen.

## 7 BETRIEB

Betreiben Sie die Maschine nur im einwandfreien Zustand. Vor jedem Betrieb ist eine Sichtprüfung der Maschine durchzuführen. Sicherheitseinrichtungen, elektrische Leitungen und Bedienelemente sind genauestens zu kontrollieren. Prüfen Sie Schraubverbindungen auf Beschädigung und festen Sitz.

### 7.1 Betriebshinweise

	<p style="text-align: center;"><b>WARNUNG</b></p> <p><b>Führen Sie sämtliche Umrüstarbeiten nur bei Trennung vom elektrischen Netz durch!</b></p>	
---	---	---

	<p style="text-align: center;"><b>HINWEIS</b></p> <ul style="list-style-type: none"> <li>• Stellen Sie die Maschine so neben die Metallbearbeitungsmaschine, dass diese Sie bei der Arbeit nicht behindert!</li> <li>• Arbeiten Sie mit der Metallbearbeitungsmaschine erst, wenn die Absauganlage die volle Drehzahl erreicht hat!</li> </ul>
---	--

### 7.2 Anschluss an die Holzbearbeitungsmaschine

Absauganschluss MABS 750:  $\varnothing$  100mm

Verwendete Absaugschläuche müssen aus schwer entflammablem Material bestehen sowie antistatisch sein.

Die Distanz zwischen Absauganlage und Holzbearbeitungsmaschine sollte 10 Laufmeter nicht übersteigen.

### 7.3 Ein/Aus schalten





**Ein/Aus-Schalter:**

Drücken grüner Knopf (I): Einschalten

Drücken roter Knopf (0): Ausschalten

## 8 WARTUNG

	<h3>ACHTUNG</h3>	
<p><b>Vor Wartungsarbeiten Maschine ausschalten und den Netzstecker ziehen!</b></p> <p><b>Sachschäden und schwere Verletzungen durch unbeabsichtigtes Einschalten der Maschine werden so vermieden!</b></p>		

Die Maschine ist wartungsarm und enthält nur wenig Teile, die der Bediener einer Instandhaltung unterziehen muss.

Störungen oder Defekte, die die Sicherheit der Maschine beeinträchtigen können, umgehend beseitigen lassen.

<h3>HINWEIS</h3>
<p>Nur ein regelmäßig gewartetes und gut gepflegtes Gerät kann ein zufrieden stellendes Hilfsmittel sein. Wartungs- und Pflegemängel können zu unvorhersehbaren Unfällen und Verletzungen führen.</p>
<p>Reparaturen die spezielle Fachkenntnisse erfordern, sollten nur von autorisierten Service Centern durchgeführt werden.</p>
<p><b>Unsachgemäßer Eingriff kann das Gerät beschädigen oder Ihre Sicherheit gefährden.</b></p>

Prüfen Sie regelmäßig, ob die Warn- und Sicherheitshinweise an der Maschine vorhanden und in einwandfrei leserlichem Zustand sind.

Prüfen Sie vor jedem Betrieb den einwandfreien Zustand der Sicherheitseinrichtungen!

Bei Lagerung der Maschine darf diese nicht in einem feuchten Raum aufbewahrt werden und muss gegen den Einfluss von Witterungsbedingungen geschützt werden.

Vor der ersten Inbetriebnahme, sowie nachfolgend alle 100 Arbeitsstunden alle beweglichen Verbindungsteile (falls erforderlich vorher mit einer Bürste von Spänen und Staub reinigen) mit einer dünnen Schicht Schmieröl oder Schmierfett einschmieren.

### 8.1 Instandhaltung und Wartungsplan

- Reinigen Sie in periodischen Abständen den Umluftfilter um seine Filterkapazität aufrechtzuerhalten.
- Reinigen Sie in periodischen Abständen den Absauganschluss der Anlage, v.a beim Schutzgitter können sich mit der Zeit Ablagerungen ansammeln, welche die Absaugleistung beeinträchtigen.

#### 8.1.1 Spänelade entleeren

Vor Spänelade ist die Maschine mindestens 10 Minuten vorher auszuschalten, sodass sich Staubpartikel legen. Vor der Entleerung ist die Maschine von der Stromversorgung zu trennen.

#### 8.1.2 Umluftfilter wechseln/reinigen

Vor Umluftfilterwechsel ist die Maschine mindestens 10 Minuten vorher auszuschalten, sodass sich Staubpartikel legen. Vor Umluftfilterwechsel ist die Maschine von der Stromversorgung zu trennen. Verwenden Sie ausschließlich Umluftfilter, welche den Abmessungen der Maschine entsprechen.



## 8.2 Reinigung

Nach jeder Inbetriebnahme muss die Maschine und alle ihre Teile gründlich gereinigt werden.

	HINWEIS
	<p><b>Der Einsatz von Lösungsmitteln, aggressiven Chemikalien oder Scheuermitteln führt zu Sachschäden an der Maschine!</b></p> <p><b>Daher gilt:</b> Bei der Reinigung nur Wasser und wenn notwendig milde Reinigungsmittel verwenden!</p>

Blanke Flächen der Maschine gegen Korrosion mit handelsüblichen Mitteln imprägnieren.

## 8.3 Entsorgung



Entsorgen Sie Ihre Maschine nicht im Restmüll. Kontaktieren Sie Ihre lokalen Behörden für Informationen bzgl. der verfügbaren Entsorgungsmöglichkeiten. Wenn Sie bei Ihrem Fachhändler eine neue Maschine oder gleichwertiges Gerät kaufen, ist dieser verpflichtet, Ihre alte fachgerecht zu entsorgen.

# 9 FEHLERBEHEBUNG

**BEVOR SIE DIE ARBEIT ZUR BESEITIGUNG VON DEFEKTEN BEGINNEN, TRENNEN SIE DIE MASCHINE VON DER STROMVERSORGUNG.**

Fehler	Mögliche Ursache	Behebung
<b>Maschine läuft nicht</b>	• Schalter defekt	• Schalter reparieren
	• Stromversorgung ausgeschaltet	• Stromversorgung kontrollieren
	• Sicherung defekt	• Sicherung wechseln
	• Schaltschütz defekt	• Schaltschütz wechseln oder reparieren
<b>Staubaustritt</b>	• Undichte oder verstopfte Verbindungen	• Verbindungen prüfen • Verstopfungen beseitigen
	• Spänelade oder Filtersack defekt oder falsch montiert	• Säcke überprüfen • Defekte Säcke wechseln
<b>Lautes Geräusch im Lüfterradgehäuse</b>	• Großer Teil angesaugt	• Maschine ausschalten, von der Stromversorgung trennen und Teil entfernen
	• Lockeres Lüfterrad	• Fixieren

**VIELE POTENTIELLE FEHLERQUELLEN LASSEN SICH BEI FACHGEMÄSSEM ANSCHLUSS AN DAS SPEISESTROMNETZ IM VORHINEIN AUSSCHLIESSEN.**

	HINWEIS
	<p><b>Sollten sie sich bei notwendigen Reparaturen nicht in der Lage fühlen diese ordnungsgemäß zu verrichten, oder besitzen sie die vorgeschriebene Ausbildung dafür nicht, ziehen sie immer eine Fachwerkstätte zum Beheben des Problems hinzu.</b></p>

## 10 PREFACE (EN)

### Dear Customer!

This manual contains information and important instructions for the installation and correct use of the metal dust collector MABS 750.

Following the usual commercial name of the device (see cover) is substituted in this manual with the name "machine".

This manual is part of the product and shall not be stored separately from the product. Save it for later reference and if you let other people use the product, add this instruction manual to the product.



#### **Please read and obey the security instructions!**

Before first use read this manual carefully. It eases the correct use of the product and prevents misunderstanding and damages of product and the user's health.

Due to constant advancements in product design, construction pictures and content may diverse slightly. However, if you discover any errors, inform us please.

Technical specifications are subject to changes!

**Please check the product contents immediately after receipt for any eventual transport damage or missing parts.**

**Claims from transport damage or missing parts must be placed immediately after initial product receipt and unpacking before putting the product into operation.**

**Please understand that later claims cannot be accepted anymore.**

### Copyright

© 2020

This document is protected by international copyright law. Any unauthorized duplication, translation or use of pictures, illustrations or text of this manual will be pursued by law.

Court of jurisdiction is the Landesgericht Linz or the competent court for 4170 Haslach, Austria!

### Customer service contact

**HOLZMANN MASCHINEN GmbH**

4170 Haslach, Marktplatz 4

AUSTRIA

Tel +43 7289 71562 - 0

Fax +43 7289 71562 - 4

[info@holzmann-maschinen.at](mailto:info@holzmann-maschinen.at)

## 11 SAFETY

The machine must only be used for its intended purpose! Any other use is deemed to be a case of misuse.

To use the machine properly you must also observe and follow all safety regulations, the assembly instructions, operating and maintenance instructions lay down in this manual.

All people who use and service the machine have to be acquainted with this manual and must be informed about the machine's potential hazards.

It is also imperative to observe the accident prevention regulations in force in your area.

The same applies for the general rules of occupational health and safety.

The machine is used for:

Extract of metall dust and metal chips.

**Any manipulation of the machine or its parts is a misuse, in this case HOLZMANN-MASCHINEN and its sales partners cannot be made liable for ANY direct or indirect damage.**

Even when the machine is used as prescribed it is still impossible to eliminate certain residual risk factors.

	<b>WARNING</b>
	<ul style="list-style-type: none"> <li>▪ <b>Inflammable gases (e.g. paint or varnish mist) must not be extracted.</b></li> <li>▪ <b>Refer the user manual of the connected woodworking machine!</b></li> </ul>

### Ambient conditions

The machine may be operated:

humidity	max. 70%
temperature	+5°C to +40°C (+41°F to +104°F)

The machine shall not be operated outdoors or in wet or damp areas.

The machine shall not be operated in areas exposed to increased fire or explosion hazard.

### Prohibited use

- The operation of the machine outside the stated technical limits described in this manual is forbidden.
- The use of the machine not according with the required dimensions is forbidden.
- The use of the machine not being suitable for the use of the machine and not being certified is forbidden.
- Any manipulation of the machine and parts is forbidden.
- The use of the machine for any purposes other than described in this user-manual is forbidden.
- The unattended operation on the machine during the working process is forbidden!
- It is not allowed to leave the immediate work area during the work is being performed.

## 11.1 Security instructions

**Missing or non-readable security stickers have to be replaced immediately!**

**The locally applicable laws and regulations may specify the minimum age of the operator and limit the use of this machine!**

To avoid malfunction, machine defects and injuries, read the following security instructions!

- **Keep your work area dry and tidy! An untidy work area may cause accidents. Avoid slippery floor.**
- **Make sure the work area is lighted sufficiently**
- **Do not overload the machine**
- **Always stay focused when working. Reduce distortion sources in your working environment. The operation of the machine when being tired, as well as under the influence of alcohol, drugs or concentration influencing medicaments is forbidden.**
- **Work in a well ventilated area!**
- **The machine must be operated only by trained persons (knowledge and understanding of this manual), which have no limitations of motor skills compared with conventional workers.**
- **Do not allow other people, particularly children, to touch the machine or the cable. Keep them away from your work area.**
- **Make your workshop childproof.**
- **Make sure there is nobody present in the dangerous area. The minimum safety distance is 2m.**
- **Use personal safety equipment: dust mask, ear protectors and safety goggles when working with the machine.**
- **Never leave the machine running unattended! Before leaving the working area switch the machine off and wait until the machine stops.**
- **Always disconnect the machine prior to any actions performed at the machine.**
- **Avoid unintentional starting**
- **Do not use the machine with damaged switch**
- **The plug of an electrical tool must strictly correspond to the socket. Do not use any adapters together with earthed electric tools**
- **Each time you work with an electrically operated machine, caution is advised! There is a risk of electric shock, fire, cutting injury;**
- **Protect the machine from dampness (causing a short circuit)**
- **Use power tools and machines never in the vicinity of flammable liquids and gases (danger of explosion)**
- **Check the cable regularly for damage**
- **Do not use the cable to carry the machine**
- **Protect the cable from heat, oil and sharp edges**
- **Avoid body contact with earthed**
- **FIRE HAZARD:**  
**Especially the aspiration of lightly flammable materials like gases, liquids, metal dust or chippings, solvents, hot ashes, cigarette waste ... is strictly forbidden!**
- **Do not insert any objections into the dust collector hood and keep hand away from the dust collector hood when machine is connected to power supply.**
- **Regularly check the dust collector hood for debris and clean it if necessary.**
- **Do not dismantle the protective fence in the dust collector hood. It is a security component and must be left in place.**

## 11.2 Remaining risk factors

Despite of correct and proper use and maintenance there remain some residual risk factors:

- **Hazard of injury or machine damage due to undetected machine defect**

To minimize this risk, check the machine prior to every operation for loose screws and connections. Check the motor noise, the collector tubes, chip drawer, dust collector bag and impeller for eventual damage. Damaged parts have to be replaced immediately, no operation of the machine in the meantime!

- **Hazard of electric shock**

Undetected malfunctions in the power supply and/or the connected metal working machine might result in electric shock when touching the machine. Ensure proper electric installation, and let it check periodically by a trained electrician.

- **Danger due to unintended machine start-up**

Eliminate this risk by disconnecting the machine before you perform any checks or activities on the machine.

- **Hazard of inhaling toxic metal dust**

Especially metal dust arising from chemically treated metal and/or lacquer/paint are harmful when inhaled. Therefore let the dust settle for 10 minutes before you change the chip drawer or filter bag, and wear a suitable breathing mask if required.

## 12 ASSEMBLY

### 12.1 Delivery content

Please check the product contents immediately after receipt for any eventual transport damage or missing parts. Claims from transport damage or missing parts must be placed immediately after initial machine receipt and unpacking before putting the machine into operation. Please understand that later claims cannot be accepted anymore.

### 12.2 Workplace requirements

The workplace has to fulfill the requirements.

The ground has to be even, in level and hard. It must be suitable at least to weight it with double weight per square meter than the machines net weight.

The chosen workplace must have access to a suitable electric supply net hat complies with the machines requirements.

### 12.3 Power supply







	<b>ATTENTION</b>
	<p><b>When working with non-grounded machines: Severe injury or even death may arise though electrocution!</b> <b>Therefore:</b> The machine must be operated at a grounded power socket</p>

The connection of the machine to the electric power supply and the following checks have to be carried out by a respectively trained electrician only.

1. The electronic connection of the machine is designated for operation with a grounded power socket!
2. The connector plug may not be manipulated.
3. The mains supply must be secured with 16A (400V) or 10A (230V).
4. If the connector plug doesn't fit or if it is defect, only qualified electricians may modify or re-new it!
5. The grounding wire should be held in green-yellow.
6. Check, whether the feeding voltage and the Hz comply to the required values of the machine. A deviation of feeding voltage of  $\pm 5\%$  is allowed (e.g.: a machine with working voltage of 380V can work within a voltage bandwidth of 370 till 400V).
7. After connecting, check the right running direction!
8. A damaged cable has to be exchanged immediately!
9. Make sure that a possible extension cord is in good condition and suitable for the transmission of power. An undersized cord reduces the transmission of power and heats up.
10. A damaged cable must be replaced immediately

	<b>NOTICE</b>	
	<p><b>Operation is only allowed with safety switch against stray current (RCD max. stray current of 30mA)</b></p>	

**12.4 Assembly**

	<ul style="list-style-type: none"> <li>Put the machine on the floor and use M8x20mm pan head screw to install the handle on the housing.</li> </ul>
	<ul style="list-style-type: none"> <li>Install the outlet on the housing</li> </ul>
	<ul style="list-style-type: none"> <li>Set the filtration bag on the outlet and tighten the hose clamp</li> </ul>
	<ul style="list-style-type: none"> <li>Using the M5x16 pan head screw to install the inlet on the housing.</li> </ul>
	 <ul style="list-style-type: none"> <li>Install the handle and knobs on the chip drawer</li> </ul>



## 13 OPERATION

Device to be operated in a perfect state only. Inspect the device visually every time it is to be used. Check in particular the safety equipment, electrical controls, electric cables and screwed connection for damage and if tightened properly. Replace any damaged parts before operating the device.

### 13.1 Operation instructions

	<p><b>WARNING</b></p> <p><b>Perform all machine settings with the machine being disconnected from the power supply!</b></p>	
---	---	---

	<p><b>NOTICE</b></p> <ul style="list-style-type: none"> <li>• <b>Place the machine next to the metalworking machine in a way that it will not interfere with your work!</b></li> <li>• <b>Start to work with the metalworking machine only until the dust collector has reached full speed!</b></li> </ul>
---	--

### 13.2 Connection of dust collector to machine

Dust collector plug MABS 750:  $\varnothing$  100mm

Ensure dust collector tubes to be composed of hardly inflammable material and antistatic.

The total distance between dust collector hood and machine dust collector hood shall not exceed 10 meters.

### 13.3 On / Off





**On-off-switch:**

Press green button (I): turn on

Press red button (0): turn off

## 14 MAINTENANCE

 	<p style="text-align: center;"><b>ATTENTION</b></p> <p><b>Don't clean or do maintenance on the machine while it is still connected to the power supply:</b>  <b>Damages to machine and injuries might occur due to unintended switching on of the machine!</b>  <b>Therefore: Switch the machine off and disconnect it from the power supply before any maintenance works or cleaning is carried out</b></p>
--	--

The machine does not require extensive maintenance. If malfunctions and defects occur, let it be serviced by trained persons only.

Before first operation as well as later on every 100 operation hours you should lubricate all connecting parts (if required, remove beforehand with a brush all swarfs and dust).

Check regularly the condition of the security stickers. Replace them if required.

Check regularly the condition of the machine.

The good condition and perfect adjustment of the guiding rollers is essential for a smooth band guidance and a clean cut.

Store the machine in a closed, dry location.

<p style="text-align: center;"><b>NOTICE</b></p> <p>Clean your machine regularly after every usage – it prolongs the machines lifespan and is a pre-requisite for a safe working environment.  <b>Repair jobs shall be performed by respectively trained professionals only!</b></p>
--

### 14.1 Maintenance plan

- Clean regularly the filter bag to ensure its filter capacity.
- You should check the dust collector hood regularly for deposits that cumulate especially on the protective fence and clean if necessary. Failure to do so will result in lower suction capacity and motor overload.
- Do not dismount the protective fence, it is a security component.

#### 14.1.1 Empty chip drawer

Switch the dust collector off and let the dust settle at least for 10 minutes.

Disconnect the dust collector from the power supply

#### 14.1.2 Change/cleaning of filter bag

Switch the dust collector off and let the dust settle at least for 10 minutes.

Disconnect the dust collector from the power supply.

Use solely certified filter bags, which match with the technical specifications, especially Ø and height, of the dust collector

### 14.2 Cleaning

After each workshift the machine has to be cleaned. Remove chips etc. with a suitable tool. Do not remove them by hand (cutting injury!). Remove dust as well.

	NOTICE
	<p><b>The usage of certain solutions containing ingredients damaging metal surfaces as well as the use of scrubbing agents will damage the machine surface!</b></p> <p>Clean the machine surface with a wet cloth soaked in a mild solution</p>

### 14.3 Disposal



Do not dispose the machine in residual waste. Contact your local authorities for information regarding the available disposal options. When you buy at your local dealer for a replacement unit, the latter is obliged to exchange your old.

## 15 TROUBLE SHOOTING

**BEFORE YOU START WORKING FOR THE ELIMINATION OF DEFECTS, DISCONNECT THE MACHINE FROM THE POWER SUPPLY.**

Trouble	Possible cause	Solution
<b>The magnetic support has no magnetic force</b>	• Switch defective	• Repair switch
	• Power supply is off	• Repair power supply
	• Fuse is defectivet	• Change fuse
	• Electric contactor is defective	• Repair or change electric contactor
<b>Dust emerges from</b>	• Leaking or blocked connections	• Check connection • Remove blockages
	• Chip drawer or filter bag is defective or incorrectly installed	• Check bags • Change defective bags
<b>Loud noise in the fan wheel housing</b>	• Extracting of a big part	• Switch of the machine, disconnect the machine and remove the part
	• Loosen fan wheel	• Tighten the fan wheel

**MANY POTENTIAL SOURCES OF ERROR CAN BE CLEARED BY THE EXPERTLY CONNECTION TO THE ELECTRICITY GRID.**

	NOTICE
	<p><b>Should you in necessary repairs not able to properly to perform or you have not the prescribed training for it always attract a workshop to fix the problem.</b></p>

## 16 PREFACIO(ES)

### Estimado Cliente,

Este manual contiene informaciones e instrucciones importantes para el uso correcto e instalación del aspirador para metal MABS 750.

A continuación, el nombre comercial habitual del dispositivo (consulte la portada) en este manual se reemplaza por el nombre "máquina".

Este manual es parte de la máquina y no debe ser guardado aparte de la máquina. ¡Resérvelo para futuras consultas y si otras personas también usan la máquina, deben también ser informados!



#### **¡Lea atentamente y cumpla las instrucciones de seguridad!**

Conozca los controles de la máquina y su uso. Antes de usar por primera vez esta máquina, lea el manual con atención! Leer el manual, facilita el uso correcto de la máquina y previene las equivocaciones y daños en la máquina y en la salud del usuario.

Debido a los constantes avances en el diseño y construcción del producto las ilustraciones y el contenido pueden ser algo diferentes. Sin embargo, si Usted descubre algún error, le rogamos nos informe usando el formulario de sugerencias.

¡Las especificaciones técnicas pueden cambiar sin previo aviso!

**Por favor, compruebe el contenido del producto inmediatamente (en 24 horas) después de la recepción por cualquier daño eventual de transporte o falta de piezas. Las reclamaciones de daños de transporte o falta de piezas se deben hacer inmediatamente después de la recepción inicial de la máquina y desembalaje, antes de poner la máquina en funcionamiento. Por favor, tenga en cuenta que las reclamaciones posteriores no se pueden aceptar.**

## Copyright

© 2020

Este documento está protegido por la ley internacional de derecho del autor. Cualquier duplicación, traducción o uso de las ilustraciones sin autorización de este manual, serán perseguidas por la ley – tribunal de jurisdicción de Linz o el tribunal competente para 4170 Haslach, Austria!

## Contacto de Atención al Cliente

**HOLZMANN MASCHINEN GmbH**

4170 Haslach, Marktplatz 4  
AUSTRIA

Tel +43 7289 71562 - 0  
Fax +43 7289 71562 - 4

**info@holzmann-maschinen.at**

## 17 SEGURIDAD

### 17.1 Uso correcto

La máquina debe estar en buenas condiciones de trabajo y con todas las protecciones de seguridad proporcionadas a la compra de la misma. ¡Los defectos que puedan afectar a la seguridad deben ser eliminados inmediatamente!

Para un uso correcto de la máquina, observe y siga todas las normas de seguridad, instrucciones de montaje, instrucciones de operación y mantenimiento que se proporcionan en este manual. ¡Está prohibido modificar el equipo de seguridad de la máquina o hacerla inefectiva!

La máquina está diseñada exclusivamente para las siguientes actividades:

Extracción de virutas de metal y polvo de metal en máquinas de procesamiento de metales.

**Por un uso diferente o adicional y como resultado por los daños materiales o lesiones, HOLZMANN MASCHINEN no se hará responsable y no aceptará ninguna garantía.**



### ATENCIÓN

- **No se deben extraer gases inflamables (por ejemplo, pintura o neblina de pintura)!**
- **¡Observe también las instrucciones de funcionamiento de la máquina de metal conectada!**

### Condiciones de trabajo

La máquina está prevista para trabajar en las siguientes condiciones ambientales:

Humedad	max. 70%
Temperatura	+5°C a +40°C

La máquina no está diseñada para uso al aire libre o en áreas húmedas o mojadas.

La máquina no está diseñada para su uso en condiciones potencialmente peligrosas.

### Uso prohibido

- Está prohibido el uso de la máquina fuera de los límites técnicos descritos en este manual.
- Está prohibido el uso de la máquina sin los dispositivos de seguridad provistos.
- Queda prohibido desmontar o desconectar los dispositivos de protección.
- No se permite el funcionamiento de la máquina con materiales que no estén expresamente establecidos en este manual.
- Queda prohibido el uso de herramientas que no sean adecuadas para el uso con la máquina.
- Se prohíbe cualquier cambio en la construcción de la máquina.
- Se prohíbe el funcionamiento de la máquina de una manera o para fines que no sean 100% compatibles con las instrucciones de este manual.
- ¡Nunca deje la máquina desatendida, especialmente cuando hay niños cerca!

## 17.2 Instrucciones de seguridad

**¡Las señales de advertencia y / o pegatinas ilegibles en la máquina deberán ser reemplazadas por otras nuevas inmediatamente!**

**Las leyes locales son aplicables y, por ejemplo, pueden limitar la edad mínima para que una persona use la máquina.**

Para evitar un funcionamiento incorrecto, daños o lesiones, tenga en cuenta lo siguiente!

- **¡Mantenga el área de trabajo y el suelo alrededor de la máquina limpios y libres de aceite, grasa y residuos de materiales.**
- **¡Tenga el área de trabajo bien iluminada!**
- **¡Trabaje sólo en lugares bien ventilados!**
- **¡No sobrecargue la máquina!**
- **¡Evite posturas de trabajo anormales! Asegúrese de mantener el equilibrio en todo momento!**
- **En caso de cansancio, falta de concentración o bajo la influencia de medicamentos, alcohol o drogas, está prohibido trabajar en la máquina.**
- **La máquina solo debe ser utilizada por una persona.**
- **La máquina solo debe ser utilizada por personas capacitadas (conocimiento y comprensión de este manual), que no tienen limitación de habilidades motoras en comparación con los trabajadores convencionales.**
- **Las personas no autorizadas, especialmente los niños y las personas sin capacitación específica, deben mantenerse alejadas de la máquina en funcionamiento.**
- **Asegúrese de que no haya nadie en la distancia de seguridad de la máquina. Esta distancia es de 2 m.**
- **Cuando trabaje en y con la máquina, use equipo de protección adecuado (ropa de trabajo ajustada, gafas de seguridad o careta, protección auditiva, máscara antipolvo).**
- **Nunca deje la máquina desatendida mientras trabaja! Desenchufe la máquina y espere hasta que se detenga antes de abandonar el lugar de trabajo.**
- **Antes de realizar trabajos de mantenimiento o ajuste, la máquina debe desconectarse de la fuente de alimentación.**
- **Asegúrese de que la máquina esté apagada antes de conectarla a la fuente de alimentación.**
- **Nunca utilice la máquina con un interruptor defectuoso.**
- **La toma de corriente debe corresponder estrictamente con el enchufe. Nunca use un adaptador con máquinas que requieran una conexión con conexión a tierra.**
- **Siempre que trabaje con una máquina eléctrica, se recomienda precaución. Existe riesgo de descarga eléctrica, incendio y lesiones por corte;**
- **Proteja la máquina de la humedad (riesgo de cortocircuito).**
- **Nunca utilice herramientas eléctricas cerca de líquidos o gases inflamables (riesgo de explosión).**
- **Compruebe regularmente el estado del cable eléctrico.**
- **Nunca use el cable para transportar la máquina.**
- **Proteja el cable del calor, aceite y todos los objetos afilados.**
- **Evite el contacto físico con partes conectadas a tierra.**
- **ATENCIÓN PELIGRO DE INCENDIO:**  
**LA ASPIRACIÓN DE LÍQUIDOS O VAPORES ESPECIALMENTE INFLAMABLES, POLVO, CENIZAS O VIRUTAS INFLAMABLES (gases, combustible, agentes de limpieza, residuos de pintura, hidrógeno, carbón, magnesio, polvo de granos, polvo de piedra, cenizas calientes, colillas de cigarrillos, etc., ...) ¡ESTÁ EstrictAMENTE PROHIBIDO!**
- **Do not insert any objections into the dust collector hood and keep hand away from the dust collector hood when machine is connected to power supply.**
- **No inserte ningún objeto en la abertura de aspiración y manténgalos libres de depósitos que puedan afectar el rendimiento de aspiración.**
- **¡Está prohibido quitar la rejilla protectora!**

### 17.3 Riesgos residuales

Incluso cuando la máquina se utiliza correctamente, es imposible eliminar algunos riesgos residuales. Además, incluso respetando las normas de seguridad, debe tener en cuenta los siguientes riesgos residuales:

- **Riesgo por defectos en la máquina**

Si una o más partes de la máquina están defectuosas, el uso de la máquina está prohibido. Las piezas defectuosas se deben reemplazar de inmediato. Solo se pueden utilizar repuestos aprobados por el fabricante. Los cambios a la máquina están prohibidos. ¡Verifique que la máquina esté en perfecto estado antes de cada arranque!

- **Peligro de descarga eléctrica**

¡Utilice la máquina solo con una fuente de alimentación protegida con un disyuntor de corriente residual! ¡Los enchufes deben estar correctamente instalados, conectados a tierra y controlados! ¡El enchufe y la red de alimentación solo pueden ser verificados por un electricista! Se pueden encontrar más detalles sobre la instalación eléctrica en la sección 33.3 de este manual.

- **Peligro por arranque involuntario de la máquina**

Al vaciar el cajón de virutas y cuando la máquina no está en uso, se debe desenchufar de la red.

- **Peligro del metal**

¡La inhalación de polvo metálico es un peligro para la salud! Siempre use una máscara antipolvo al vaciar el cajón de virutas y al cambiar el filtro de aire. Al desechar los residuos de virutas, asegúrese de que se eliminen de forma respetuosa con el medio ambiente.



## 18 MONTAJE

### 18.1 Entrega de la mercancía

En el momento de la entrega, compruebe que todas las partes están bien. Si percibe daños o faltan piezas de la máquina contacte inmediatamente con su distribuidor o el transportista. Debe avisar inmediatamente a su distribuidor de los daños visibles, según las disposiciones de la garantía, de lo contrario la mercancía será considerada apta para el comprador.

### 18.2 El lugar de trabajo

Elija un lugar adecuado para la máquina;

Tenga en cuenta los requisitos de seguridad y las dimensiones de la máquina.

La ubicación elegida debe garantizar una conexión adecuada a la red eléctrica.

### 18.3 Conexión eléctrica



#### ATENCIÓN

**En caso de trabajar con una máquina sin conexión a tierra: ¡Pueden producirse lesiones graves por una descarga eléctrica en caso de mal funcionamiento!**

**Por lo tanto:** ¡La máquina debe estar conectada a tierra!

La conexión de la máquina a la fuente de alimentación eléctrica y las siguientes verificaciones deben ser realizadas únicamente por un electricista capacitado.

1. ¡La conexión eléctrica de la máquina está preparada para funcionar con una toma de tierra!
2. ¡El enchufe no debe manipularse!
3. ¡El cable a tierra es de color verde-amarillo!
4. La red de suministro debe estar protegida con 16A (400 V) o 10A (230 V).
5. Compruebe si la tensión de red corresponde a los requisitos de la máquina.
6. Verifique la dirección correcta de funcionamiento después de la conexión eléctrica.
7. Si la máquina funciona en la dirección incorrecta, se deben intercambiar dos fases conductoras.
8. ¡En caso de reparación o reemplazo, el conductor de tierra no debe conectarse a una toma de corriente!
9. Asegúrese de que el cable de extensión (si se usa) esté en buenas condiciones y sea adecuado para la transmisión de energía. Un cable de menor tamaño reduce la transmisión de potencia y se calienta considerablemente.
10. ¡Un cable dañado debe ser reemplazado inmediatamente!



#### NOTA

**La operación solo se permite con un dispositivo de corriente residual (RCD con una corriente residual máxima de 30 mA).**



**18.4 Montaje**

- Coloque la máquina en una superficie plana y fije el mango a la carcasa con los tornillos M8x20mm.



- Monte la conexión del filtro de aire circulante en la carcasa.



- Coloque el saco filtrante en la salida y apriete la abrazadera de la manguera.



- Monte la toma de aspiración a la carcasa con los tornillos M5x16.



- Monte el asa en el cajón de virutas. Fíjelo con los botones de fijación.

## 19 FUNCIONAMIENTO

La máquina solo debe ser utilizada en perfectas condiciones. Siempre inspeccione visualmente la máquina antes de usarla. Compruebe en particular el equipo de seguridad, los elementos eléctricos y la estanqueidad de todos los elementos, tornillos, ... Reemplace las partes dañadas antes de usar la máquina.

### 19.1 Instrucciones de uso

	<b>ADVERTENCIA</b>	
	<b>¡Realice todos los ajustes de la máquina con la máquina desconectada de la fuente de alimentación!</b>	

	<b>NOTA</b>
	<ul style="list-style-type: none"><li>• <b>¡Coloque el aspirador al lado de la máquina de metal para que no interfiera con su trabajo!</b></li><li>• <b>¡No trabaje con la máquina para trabajar metales hasta que el sistema de aspiración haya alcanzado la velocidad máxima!</b></li></ul>

### 19.2 Conexión del aspirador a la máquina

Toma de aspiración MABS 750: **Ø 100 mm**

Las mangueras de aspiración utilizadas deben ser de material ignífugo y ser antiestáticas.

La distancia entre el aspirador y la máquina para trabajar el metal no debe exceder los 10 metros lineales.

### 19.3 Encendido / Apagado





**Interruptor encendido/apagado:**

Presione el botón verde (I): encendido

Presione el botón rojo (0): apagado

## 20 MANTENIMIENTO

	<b>ATENCIÓN</b>	
	<p><b>¡Apague la máquina y desenchúfela antes de realizar cualquier trabajo de mantenimiento!</b>  <b>De este modo, se evitan los daños materiales y las lesiones graves debidas a un encendido involuntario de la máquina.</b></p>	

La máquina es de bajo mantenimiento y contiene sólo unas pocas partes, que deben someterse a mantenimiento. Cualquier avería o defecto que pueda afectar la seguridad de la máquina, debe ser eliminado inmediatamente.

<b>NOTA</b>
<p>Sólo un equipo de mantenimiento adecuado y bien cuidado puede ser una herramienta satisfactoria. Deficiencias en el mantenimiento y la falta de mantenimiento, pueden provocar accidentes y lesiones graves.</p> <p>¡Las actividades de reparación sólo pueden ser realizadas por personal cualificado!</p> <p><b>¡El uso incorrecto puede dañar la máquina o poner en peligro su seguridad!</b></p>

Compruebe con regularidad que todas las señales de advertencia y de seguridad están disponibles y correctamente legibles en la máquina.

¡Compruebe el perfecto estado de los dispositivos de seguridad antes de cada uso!

Cuando almacene la máquina no debe ser almacenada en un ambiente húmedo y debe estar protegida contra la influencia de las condiciones meteorológicas.

Antes del primer uso, y luego cada 100 horas de trabajo (si es necesario, antes limpie con un cepillo las virutas y polvo) lubricar con una fina capa de aceite o grasa lubricante todas las partes móviles.

### 20.1 Plan de mantenimiento

- Limpie periódicamente el saco filtrante para mantener su capacidad filtrante.
- Limpie la toma de aspiración periódicamente, especialmente la rejilla protectora, donde los depósitos pueden acumularse con el tiempo, lo que perjudica el rendimiento de aspiración.

#### 20.1.1 Vaciar el cajón de virutas

Antes de vaciar las virutas, la máquina debe apagarse al menos 10 minutos antes para que las partículas de polvo se depositen. La máquina debe estar desconectada de la fuente de alimentación antes de vaciarla.

#### 20.1.2 Cambiar / limpiar el saco filtrante

Antes de cambiar el saco filtrante, la máquina debe apagarse al menos 10 minutos antes para que las partículas de polvo se depositen. La máquina debe estar desconectada de la fuente de alimentación antes de cambiar el saco filtrante. Utilice únicamente sacos filtrantes que correspondan a las dimensiones de la máquina.

## 20.2 Limpieza

Después de cada turno de trabajo, la máquina y todas sus piezas se limpian a fondo del polvo y las virutas.

<b>NOTA</b>	
	<p><b>¡El uso de disolventes, productos químicos o abrasivos pueden dañar la máquina!</b></p> <p>Por lo tanto: ¡Durante la limpieza, utilice solamente agua, o si es necesario, un detergente suave!</p>

Impregne las superficies sin pintar con algún aceite de anticorrosión

## 20.3 Reciclaje



No se deshaga de su máquina en la basura. Comuníquese con las autoridades locales para obtener información sobre las opciones de eliminación disponibles.

Cuando usted compra en su distribuidor una nueva máquina o dispositivo equivalente, el distribuidor está obligado a reciclar su antigua máquina de modo profesional.

# 21 SOLUCIÓN DE PROBLEMAS

**¡Antes de comenzar a trabajar en la eliminación de defectos, desconecte la máquina de la fuente de alimentación!**

Problema	Posible causa	Solución
<b>La máquina no funciona</b>	• Interruptor defectuoso	• Reparar el interruptor
	• Fuente de alimentación desconectada	• Verifique la fuente de alimentación
	• Fusible defectuoso	• Cambiar fusible
	• Contactor defectuoso	• Cambiar o reparar el contactor
<b>Fuga de polvos</b>	• Conexiones con fugas u obstrucciones	• Verificar conexiones • Eliminar bloqueos
	• Cajón de virutas o bolsa de filtro defectuosa o instalada incorrectamente	• Comprobar sacos • Cambiar sacos defectuosos
<b>Ruido fuerte en la carcasa del ventilador</b>	• Se ha aspirado una pieza grande	• Apague la máquina, desconéctela de la fuente de alimentación y retire la pieza
	• Ventilador suelto	• Apriete el ventilador.

**MUCHAS FUENTES POTENCIALES DE ERROR SE PUEDEN EVITAR CON LA ADECUADA CONEXIÓN A LA RED ELÉCTRICA POR UN EXPERTO.**

<b>NOTA</b>	
	<p><b>En todos los casos que deba hacer una reparación en la máquina, pero no tiene los conocimientos necesarios, por favor, lleve la máquina a reparar a un servicio técnico.</b></p>

## 22 PRÉFACE (FR)

### Cher client!

Ce manuel contient des informations et des conseils pour une utilisation correcte et sûre et l'entretien de l'aspirateur pour métal MABS 750.

Le manuel fait partie de la machine et ne doit pas être stocké séparément. Le lire attentivement avant la première utilisation de la machine et le conserver pour référence future. Lorsque la machine est utilisée par d'autres personnes, toujours remettre le manuel avec la machine.

**Ci-après le nom commercial habituel de l'appareil (voir page de couverture) de ce manuel sera remplacé par le terme "machine".**



#### **Lire et respecter les consignes de sécurité!**

Avant la première utilisation lire attentivement ce manuel. Cela facilite l'utilisation correcte de la machine et évite les dysfonctionnements et les dommages sur la machine et sur la santé de l'utilisateur.

En raison des progrès constants dans la conception des produits les photos et le contenu peuvent varier légèrement. Cependant, si vous constatez des erreurs, merci de nous en informer. Les spécifications techniques sont soumises à changements!

**Merci de vérifier le contenu du produit immédiatement après réception pour un éventuel dommage de transport ou de parties manquantes. Les revendications de dommages de transport ou pièces manquantes doivent être émises immédiatement après la réception initiale de la machine et son déballage, et ceux avant de mettre la machine en marche. Merci de comprendre que les demandes ultérieures ne pourront être acceptées**

### Droit d'auteur

© 2020

Ce document est protégé par le droit international des droits d'auteur. Tous droits réservés. Surtout la réimpression et la traduction et la représentation des images seront poursuivies par la loi. Compétence de la Cour de Linz ou 4170 Haslach, Autriche!

### Contact service après-vente

**HOLZMANN MASCHINEN GmbH**  
4170 Haslach, Marktplatz 4  
AUSTRIA  
Tel +43 7289 71562 - 0  
Fax +43 7289 71562 - 4  
[info@holzmann-maschinen.at](mailto:info@holzmann-maschinen.at)

## 23 SÉCURITÉ

### 23.1 Utilisation correcte

La machine doit être en bon état de fonctionnement et avec toutes les protections de sécurité fournies à l'achat de la même. Les défauts pouvant affecter la sécurité doivent être éliminés immédiatement!

Pour une utilisation correcte de la machine, observez et suivez toutes les règles de sécurité, les instructions de montage, les instructions de fonctionnement et d'entretien fournies dans ce manuel.

Il est interdit de modifier l'équipement de sécurité de la machine ou de le rendre inefficace!

La machine est conçue exclusivement pour les activités suivantes:

Extraction des copeaux métalliques et des poussières métalliques dans les machines de traitement des métaux.

**Pour une utilisation différente ou supplémentaire et à la suite de dommages matériels ou de blessures, HOLZMANN MASCHINEN ne sera pas responsable et n'acceptera aucune garantie.**



### ATTENTION

- **Les gaz inflammables ne doivent pas être extraits (par exemple, peinture ou brouillard de peinture)!**
- **Respectez également le mode d'emploi de la machine métallique connectée!**

### Condition environnementale

La machine est conçue pour travailler dans les conditions suivantes:

Humidité	max. 70%
Température	+5°C à +40°C (+41°F à +104°F)

La machine n'est pas conçue pour une utilisation en extérieur ou dans des zones humides ou mouillées.

La machine n'a pas été conçue pour être utilisée dans des conditions potentiellement dangereuses.

### Utilisation interdite

- N'utiliser jamais la machine en dehors des limites spécifiées dans ce manuel.
- L'utilisation de la machine sans dispositif de protection est interdite.
- Le démantèlement ou l'inactivation des dispositifs de protection est interdit.
- Il est interdit d'utiliser la machine avec des matériaux qui ne sont pas explicitement mentionnés dans ce manuel.
- Utiliser des outils qui ne sont pas adaptés pour une utilisation avec la machine est interdit.
- Tout changement dans la conception de la machine est interdit.
- L'utilisation de la machine sur une façon ou à des fins qui ne sont pas conformes aux instructions de ce manuel à 100%, est interdite.
- Ne jamais laisser la machine sans surveillance, surtout lorsque des enfants sont à proximité!

## 23.2 Instructions générales de sécurité

**Les signes d'alerte et / ou des décalcomanies illisibles sur la machine devraient être remplacés par de nouvelles tout de suite!**

**Les lois locales et règlements en vigueur peuvent restreindre l'âge de l'opérateur et de limiter l'utilisation de cette machine!**

Pour éviter tout dysfonctionnement, de dommages ou de blessures devez prendre en compte les éléments suivants :

- Garder la zone de travail et le plancher propre et exempt de graisse ou d'autres matériaux!
- Assurez-vous que votre espace de travail est bien éclairé!
- Travailler dans des zones bien ventilées!
- Ne surchargez pas la machine!
- Veillez à maintenir une position sûre en tout temps!
- Il est interdit d'utiliser la machine si vous êtes fatigué, ne pas concentré ou sous l'influence d'un médicament, alcool ou d'autre type de drogues.
- La machine ne peut être utilisée que par une seule personne.
- La machine ne doit être utilisée que par des personnes instruites (ayant connaissance et compréhension de ces instructions d'utilisation), qui n'ont aucune limitation de la motricité par rapport aux employés réguliers.
- Les personnes non autorisées, en particulier les enfants, et les personnes non formées doivent être tenus à l'écart de la machine en marche.
- Assurez-vous qu'il n'y a pas d'autres personnes dans la zone de danger (distance minimale : 2m).
- Lorsque vous travaillez sur et avec la machine, portez un équipement de protection approprié (vêtements de travail serrés, lunettes de sécurité ou écran facial, protection auditive, masque antipoussière).
- La machine en marche ne doit jamais être laissée sans surveillance! Avant de quitter la zone de travail, éteignez la machine et attendez qu'elle s'arrête!
- Avant tout travail de maintenance ou de réglage, la machine doit être débranchée de l'alimentation électrique!
- Assurez-vous que la machine est éteinte avant de la brancher à l'alimentation électrique.
- Ne jamais utiliser la machine avec un interrupteur défectueux.
- La prise électrique doit strictement correspondre avec la fiche. Ne jamais utiliser d'adaptateur avec des machines qui nécessitent un raccordement électrique avec mise à la terre.
- Chaque fois que vous travaillez avec une machine à commande électrique, la prudence est conseillée! Il y a un risque de choc électrique, d'incendie et blessures de coupe.
- Protéger l'appareil contre l'humidité (risque de court-circuit).
- Ne jamais utiliser des outils électriques à proximité de liquide ou gaz inflammables (risque d'explosion).
- Contrôler régulièrement le bon état du câble électrique.
- Ne pas utiliser le câble pour porter la machine.
- Protéger le câble de la chaleur, de l'huile, et de tous objets coupant.
- Éviter tout contact corporel avec des surfaces mises à la terre.
- **ATTENTION RISQUE D'INCENDIE:**  
**L'ASPIRATION DE LIQUIDES OU DE VAPEURS SPÉCIALEMENT INFLAMMABLES, DE LA POUDRE, DES ASHLEMENTS OU DES VIRUTES INFLAMMABLES (gaz, carburant, agents de nettoyage, résidus de peinture, hydrogène, charbon, magnésium, poussière de grain, poussière de pierre, cendres chaudes, mégots de cigarette, etc.) C'EST STRICTEMENT INTERDIT!**
- N'insérez aucun objet dans l'orifice d'aspiration et gardez-les exempts de dépôts susceptibles d'affecter les performances d'aspiration.
- Il est interdit de retirer la grille de protection!



### 23.3 Risques résiduels

Même lorsque la machine est utilisée correctement, il reste impossible d'éliminer certains risques résiduels ! De plus, même en respectant les normes de sécurité vous devez prendre en compte les risques résiduels suivant:

- **Risque de défauts de la machine**

Si une ou plusieurs pièces de la machine sont défectueuses, l'utilisation de la machine est interdite. Les pièces défectueuses doivent être remplacées immédiatement. Seules les pièces de rechange approuvées par le fabricant peuvent être utilisées. Les modifications de la machine sont interdites. Vérifiez que la machine est en parfait état avant chaque démarrage!

- **Risque de choc électrique**

Utilisez uniquement la machine avec une alimentation protégée avec un disjoncteur différentiel! Les fiches doivent être correctement installées, mises à la terre et contrôlées! La fiche et l'alimentation ne peuvent être vérifiées que par un électricien! Vous trouverez plus de détails sur l'installation électrique dans la section 33.3 de ce manuel.

- **Danger dû au démarrage involontaire de la machine**

Lors de la vidange du tiroir à copeaux et lorsque la machine n'est pas utilisée, il doit être débranché du secteur.

- **Risque de métal**

L'inhalation de poussières métalliques est un danger pour la santé! Portez toujours un masque antipoussière lorsque vous videz le tiroir à copeaux et changez le filtre à air. Lors de l'élimination des résidus de copeaux, assurez-vous qu'ils sont éliminés d'une manière respectueuse de l'environnement.

## 24 ASSEMBLAGE

### 24.1 Livraison de la machine

Après réception de la machine, vérifier que toutes les pièces sont présentes. Signaler tous dommages ou pièces manquantes immédiatement à votre revendeur ou le transporteur. Les dommages visibles doivent également être enregistrés dans la livraison sans délai, conformément aux dispositions de la garantie, sinon les marchandises seront acceptées comme livrées correctement.

### 24.2 Le lieu de travail

Choisir une place adéquate pour la machine.

Respecter les distances de sécurité en fonction des dimensions de la machine.



Le lieu de travail définit doit avoir accès à un réseau électrique adapté et conforme aux exigences de la machine.

### 24.3 Raccordement électrique

	<b>ATTENTION</b>
	<p><b>Lors de travaux avec une machine non relié à la terre: Des blessures graves par électrocution peuvent se produire en cas de défauts ou de dysfonctionnement!</b></p> <p>Par conséquent: La machine doit toujours être reliée à la terre par une prise de terre!</p>

Les instructions suivantes sont pour un électricien. La machine ne doit être connectée que par un électricien qualifié.

11. Le raccordement électrique de la machine est conçue pour fonctionner avec prise au mise à terre!
12. La fiche ne doit pas être manipulée!
13. La mise à terre est le vert-jaune!
14. Le réseau d'alimentation doit être protégé par 16A (400 V) ou 10A (230 V).
15. Vérifier que la tension du secteur correspond aux besoins de la machine.
16. Vérifiez le bon sens de fonctionnement après la connexion électrique.
17. Si la machine fonctionne dans la mauvaise direction, deux phases conductrices doivent être échangées.
18. En cas de réparation ou de remplacement, le conducteur de terre ne doit pas être connecté à une prise!
19. Assurez-vous, s'il est utilisé, que la rallonge est en bon état et propres à la transmission de puissance. Un câble inférieur réduit le transfert de l'énergie et de la chaleur jusqu'à considérablement.
20. Un câble endommagé doit être remplacé immédiatement!

	<b>NOTE</b>	
	<p><b>Le fonctionnement n'est autorisé qu'avec un appareil à courant résiduel (RCD avec un courant résiduel maximum de 30 mA).</b></p>	

## 24.4 Assemblage



- Placez la machine sur une surface plane et fixez la poignée au boîtier avec les vis M8x20 mm.



- Montez la connexion du sac filtrant dans le boîtier.



- Placez le sac filtrant sur la sortie et serrez le collier de serrage.



- Montez la buse d'aspiration sur le boîtier avec les vis M5x16.



- Montez la poignée dans le tiroir à copeaux. Fixez-le avec les boutons de fixation.

## 25 FONCTIONNEMENT

Utilisez la machine uniquement en parfait état. Avant chaque opération, une inspection visuelle de la machine doit être effectuée. Les équipements de sécurité, le câblage électrique et les commandes doivent être soigneusement contrôlés. Vérifiez que les raccords à vis ne sont pas endommagés et bien ajustés.

### 25.1 Instructions d'utilisation

	<b>AVERTISSEMENT</b>	
	<b>Faire tous les réglages de la machine avec la machine déconnectée de l'alimentation!</b>	

	<b>NOTE</b>
	<ul style="list-style-type: none"> <li>• <b>Placez l'aspirateur à côté de la machine à métaux afin qu'il n'interfère pas avec votre travail !</b></li> <li>• <b>iNe travaillez pas avec la machine à métaux tant que le système d'aspiration n'a pas atteint sa vitesse maximale !</b></li> </ul>

### 25.2 Connexion de l'aspirateur à la machine

Buse d'aspiration MABS 750: **Ø 100 mm**

Les tuyaux d'aspiration utilisés doivent être en matériau ignifuge et antistatiques.

La distance entre l'aspirateur et la machine de travail des métaux ne doit pas dépasser 10 mètres linéaires.

### 25.3 Marche / arrêt





**Interrupteur marche / arrêt:**

Appuyez sur le bouton vert (I): marche

Appuyez sur le bouton rouge (0): arrêt

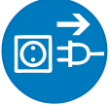
## 26 ENTRETIEN

	<b>ATTENTION</b>	
	<p><b>Débranchez la machine du secteur avant de faire toute opération d'entretien !</b></p> <p><b>Ce permettra d'éviter des dommages et des blessures graves d'une activation involontaire de la machine.</b></p>	

La machine a besoin de peu d'entretien et ne contient que peu de pièces, qui doivent être soumises à un opérateur de maintenance.

Fautes ou défauts qui peuvent affecter la sécurité de la machine, doivent être éliminés immédiatement.

<b>NOTE</b>
<p>Seule une machine avec un bon entretien et bien maintenue peut être un outil efficace. Mauvais entretien et le manque d'entretien peuvent provoquer des accidents et des blessures graves. Les travaux de réparation ne peuvent être effectués que par du personnel qualifié !</p> <p><b>Une utilisation incorrecte peut endommager la machine ou de mettre en danger sa sécurité !</b></p>

Vérifiez régulièrement que tous les avertissements et les instructions sont disponibles sur la machine et lisibles.

Vérifier l'état parfait des dispositifs de sécurité avant chaque utilisation.

La machine ne peut pas être stockée dans un lieu humide et doit être protégée contre les intempéries.

Avant la première utilisation, puis toutes les 100 heures de travail (si nécessaire, avant nettoyage avec une brosse les copeaux et poussière) lubrifiez avec une fine couche d'huile ou de graisse toutes les pièces mobiles.

### 26.1 Plan d'entretien

- Nettoyez régulièrement le sac filtrant pour maintenir sa capacité de filtrage.
- Nettoyez régulièrement la buse d'aspiration, en particulier la grille de protection, où les dépôts peuvent s'accumuler avec le temps, ce qui nuit aux performances d'aspiration.

#### 26.1.1 Vider le tiroir à copeaux

Avant de vider les copeaux, la machine doit être éteinte au moins 10 minutes avant, de sorte que les particules de poussière peuvent être déposées. La machine doit être déconnectée de l'alimentation avant de la vider.

#### 26.1.2 Changer / nettoyer le sac filtrant

Avant de changer le sac filtrant, la machine doit être éteinte au moins 10 minutes avant de sorte que les particules de poussière peuvent être déposées. La machine doit être déconnectée de l'alimentation électrique avant de changer le sac filtrant. N'utilisez que des sacs filtrants correspondant aux dimensions de la machine.

## 26.2 Nettoyage

Après chaque journée de travail, la machine et l'ensemble de ses pièces sont nettoyées de la poussière et de copeaux.

<b>NOTE</b>	
	<p><b>L'utilisation des solvants, de produits chimiques ou abrasifs peuvent endommager la machine!</b></p> <p>Par conséquent: Lors du nettoyage, utiliser uniquement de l'eau, ou, si nécessaire, un détergent doux.</p>

Imprégnez les surfaces nues de la machine contre la corrosion avec des agents disponibles dans le commerce.

## 26.3 Disposition



Ne pas jeter votre appareil dans la poubelle. Contacter les autorités locales pour obtenir des informations sur les possibilités d'élimination disponibles.

Lorsque vous achetez une nouvelle machine ou un dispositif équivalent à votre revendeur, le revendeur est tenu de recycler votre vieille machine professionnellement.

# 27 DÉPANNAGE

**Avant de commencer le travail sur l'élimination des défauts, débrancher la machine de l'alimentation électrique!**

Problème	Cause possible	Solution
La machine ne fonctionne pas	• Interrupteur défectueux	• Réparer l'interrupteur
	• Alimentation débranchée	• Vérifiez l'alimentation
	• Fusible défectueux	• Remplacer le fusible
	• Contacteur défectueux	• Changer ou réparer le contacteur
Fuite de poudre	• Connexions avec fuites ou obstructions	• Vérifier les connexions • Supprimer les blocages
	• Tiroir à copeaux ou sac filtrant défectueux ou mal installé	• Vérifier les sacs • Changer les sacs défectueux
Fort bruit dans le boîtier du ventilateur	• Un gros morceau a été aspiré	• Éteignez la machine, débranchez-la de l'alimentation et retirez la pièce
	• Ventilateur lâche	• Serrez le ventilateur

**BEAUCOUP DE MALFONCTIONNEMENTS OU DÉFAUTS PEUVENT ÊTRE ÉVITER SI VOUS LAISSEZ UN ÉLECTRICIEN CERTIFIÉ CONNECTER LA MACHINE À L'ALIMENTATION ÉLECTRIQUE.**

<b>NOTE</b>	
	<p><b>S'ils estiment ne pas être en mesure d'effectuer correctement les réparations nécessaires ou s'ils ne possèdent pas la formation requise, consultez toujours un atelier de réparation spécialisé pour résoudre le problème.</b></p>

**28 SCHALTPLAN / WIRING DIAGRAM / ESQUEMA ELÉCTRICO / SCHÉMA ÉLECTRIQUE**

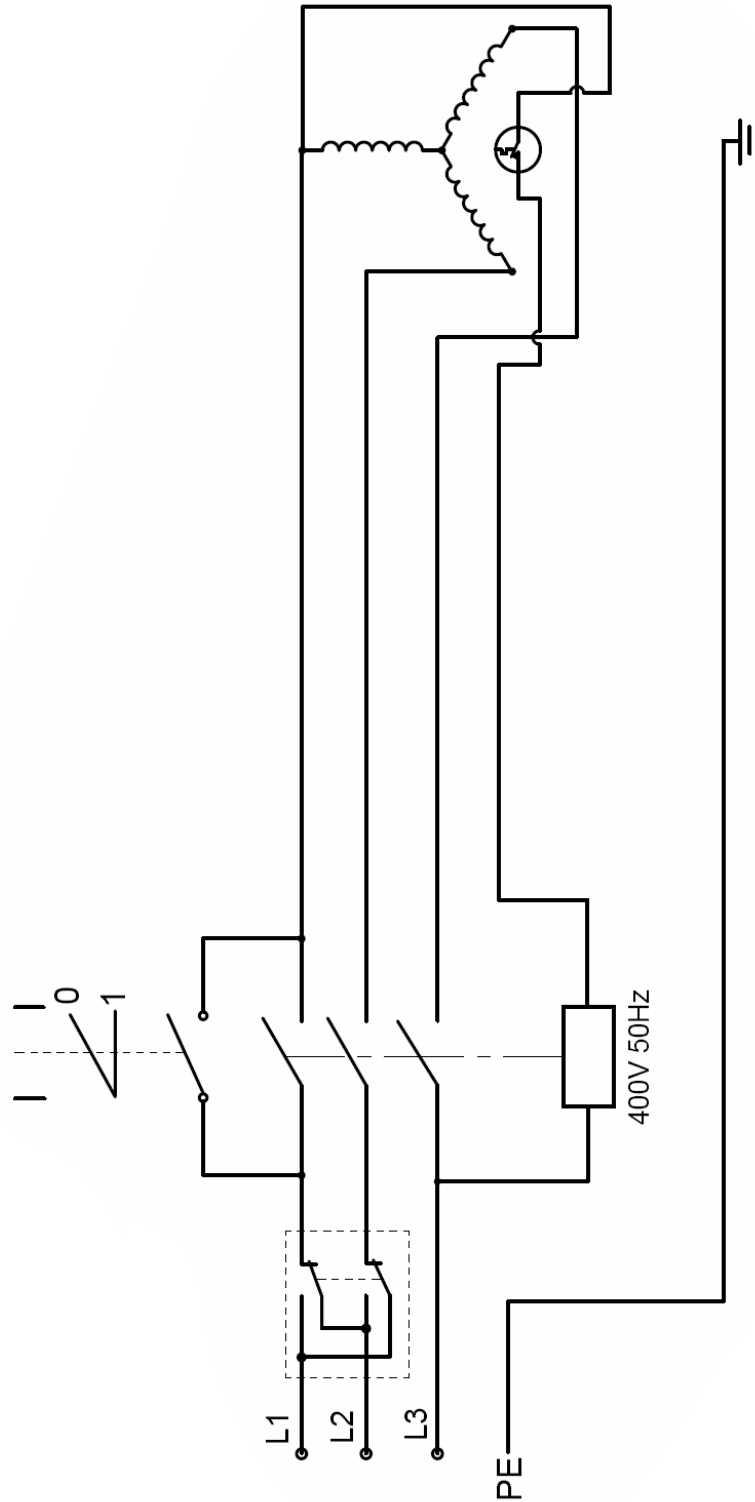

## 29 ERSATZTEILE / SPARE PARTS / REPUESTOS / PIÈCE DE RECHANGE

### 29.1 Ersatzteilbestellung / Spare parts order / Pedido de repuestos / Commande de pièce de rechange

(DE) Mit HOLZMANN-Ersatzteilen verwenden Sie Ersatzteile, die ideal aufeinander abgestimmt sind. Die optimale Passgenauigkeit der Teile verkürzen die Einbauzeiten und erhöhen die Lebensdauer.

#### HINWEIS

**Der Einbau von anderen als Originalersatzteilen führt zum Verlust der Garantie!**

Daher gilt: Beim Tausch von Komponenten/Teilen nur Originalersatzteile verwenden

Beim Bestellen von Ersatzteilen verwenden Sie bitte das Serviceformular, das Sie am Ende dieser Anleitung finden. Geben Sie stets Maschinentype, Ersatzteilnummer sowie Bezeichnung an. Um Missverständnissen vorzubeugen, empfehlen wir mit der Ersatzteilbestellung eine Kopie der Ersatzteilzeichnung beizulegen, auf der die benötigten Ersatzteile eindeutig markiert sind.

[Bestelladresse](#) sehen Sie unter [Kundendienstadressen](#) im Vorwort dieser Dokumentation.

(EN) With original HOLZMANN spare parts you use parts that are attuned to each other shorten the installation time and elongate your products lifespan.

#### IMPORTANT

**The installation of other than original spare parts voids the warranty!**

So you always have to use original spare parts

When you place a spare parts order please use the service formular you can find in the last chapter of this manual. Always take a note of the machine type, spare parts number and partname. We recommend to copy the spare parts diagram and mark the spare part you need.

[You find the order address in the preface of this operation manual.](#)

(ES) Para máquinas Holzmann utilice siempre repuestos originales para reparar la máquina. El ajuste óptimo de las piezas reduce el tiempo de instalación y preserva la vida de la máquina.

#### NOTA

**¡LA INSTALACION DE PIEZAS NO ORIGINALES ANULARA LA GARANTIA DE LA MAQUINA!**

Por lo tanto: Para el cambio de componentes y piezas de recambio use originales

Para pedir piezas de repuesto, por favor, utilice el formulario de servicio que se encuentra al final de este manual. Introduzca siempre el tipo de máquina, el número de la pieza de repuesto y el nombre de la pieza. Para evitar malentendidos, se recomienda utilizar una copia del despiece en el que usted marca claramente las piezas de repuesto necesarias.

[Puede encontrar la dirección de pedidos en el prefacio de este manual de instrucciones.](#)

(FR) Avec des pièces de rechange de HOLZMANN vous utilisez toujours des pièces qui sont parfaitement adaptés. L'ajustement parfait des pièces permet de raccourcir les temps d'installation et d'augmenter la durée de vie de la machine.

#### IMPORTANT

**L'installation de pièces de rechange non d'origine annule la garantie !**

Utiliser toujours des pièces de rechange d'origine !

Pour commander des pièces détachées, s'il vous plaît utiliser le formulaire de service qui est la fin de ce manuel. Toujours entrer le type de machine et le numéro de la pièce de rechange et le nom de la pièce. Pour éviter les malentendus, il est recommandé une copie du schéma de vue explosé dans lequel vous marquez clairement les pièces de rechange nécessaires.

[Vous trouverez notre adresse sur la préface de ce manuel.](#)



29.2 Explosionszeichnung / Explosion drawing / Despiece / Vue éclatée

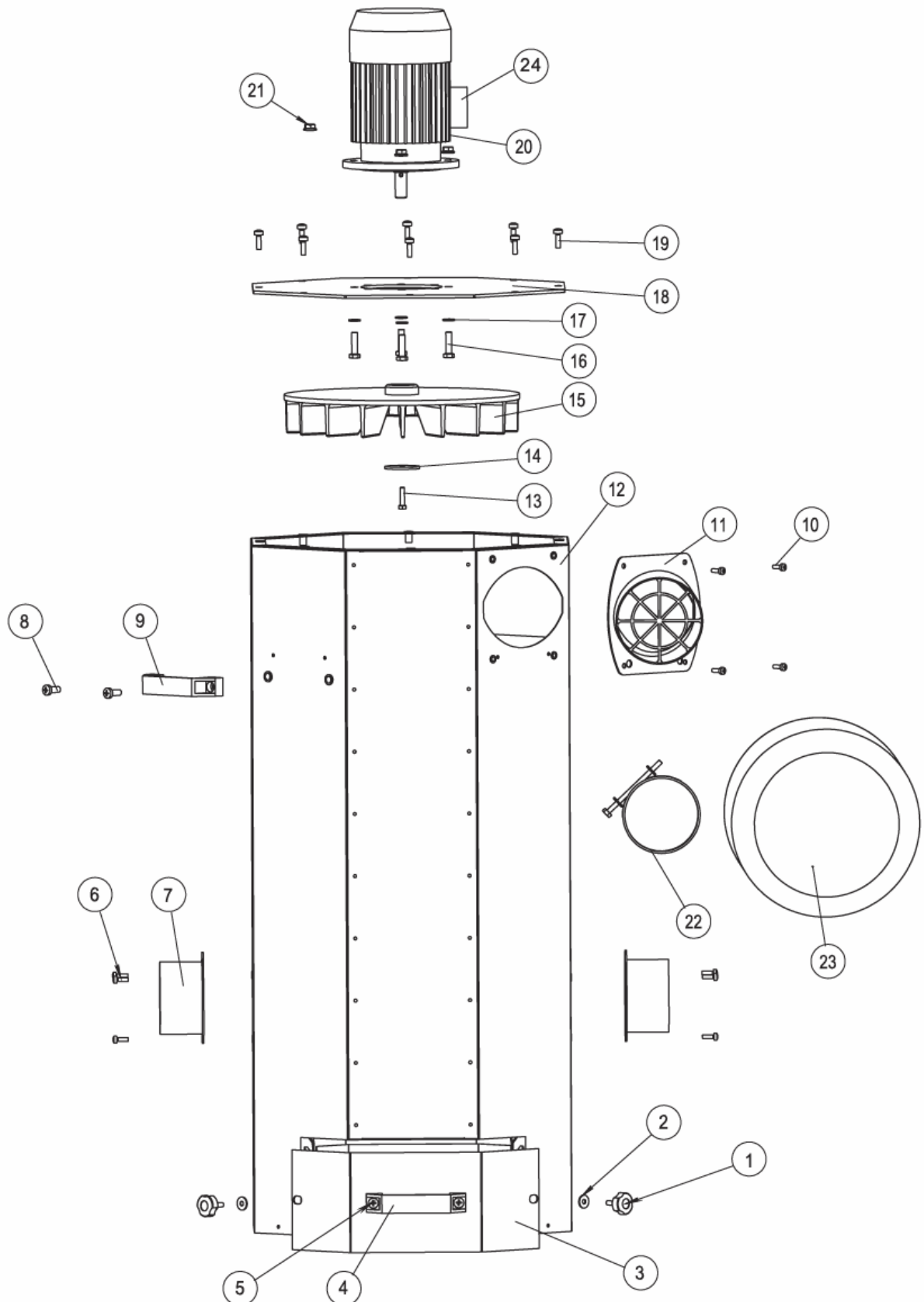

<b>No</b>	<b>Description</b>	<b>Quantity</b>
<b>1</b>	Knob M6x16mm	<b>2</b>
<b>2</b>	Big washer 6mm	<b>2</b>
<b>3</b>	Drawer	<b>1</b>
<b>4</b>	Handle	<b>1</b>
<b>5</b>	Cross recessed pan head screw M8X20mm	<b>2</b>
<b>6</b>	Cross recessed pan head screw M5X16mm	<b>6</b>
<b>7</b>	Suction	<b>2</b>
<b>8</b>	Cross recessed pan head screw M8X20mm	<b>4</b>
<b>9</b>	Handle	<b>2</b>
<b>10</b>	Cross recessed pan head screw M5X16mm	<b>4</b>
<b>11</b>	Air outlet	<b>1</b>
<b>12</b>	Main box	<b>1</b>
<b>13</b>	Hex bolt M6X25mm	<b>1</b>
<b>14</b>	Spacer	<b>1</b>
<b>15</b>	Turbofan	<b>1</b>
<b>16</b>	Hex bolt M8X30mm	<b>4</b>
<b>17</b>	Flat washer 8mm	<b>4</b>
<b>18</b>	Upper cover	<b>1</b>
<b>19</b>	Cross recessed pan head screw M6X20mm	<b>8</b>
<b>20</b>	Motor	<b>1</b>
<b>21</b>	Flange nut M8	<b>4</b>
<b>22</b>	Hose clamp	<b>1</b>
<b>23</b>	Filtration bag	<b>1</b>
<b>24</b>	On/Off switch	

## **31 GARANTIEERKLÄRUNG (DE)**

Mängelhaftungsansprüche des Käufers aus dem Kaufvertrag gegenüber dem Verkäufer (Holzmann Vertriebspartner) sowie gesetzliche Gewährleistungsrechte des jeweiligen Landes werden durch diese Garantieerklärung nicht berührt.

Für diese Maschine leisten wir Garantie gemäß folgenden Bedingungen:

- A) Die Garantie umfasst die unentgeltliche Beseitigung aller Mängel an der Maschine, nach Maßgabe der nachfolgenden Regelungen (B-G), welche die ordnungsgemäße Funktion der Maschine beeinträchtigen und nachweislich auf Material- oder Herstellungsfehler beruhen.
- B) Die Garantiezeit beträgt 12 Monate, bei gewerblicher Nutzung 6 Monate, gültig ab Lieferung der Maschine an den Erstendabnehmer. Als Nachweis ist der Original-Ablieferbeleg maßgeblich, bei Selbstabholung der Maschine der Original Kaufbeleg.
- C) Zur Anmeldung von Garantieansprüchen kontaktieren Sie bitte den HOLZMANN Vertriebspartner, von dem Sie die Maschine erworben haben, mit folgenden Unterlagen:
  - >> Kaufbeleg und/oder Ablieferbeleg
  - >> ausgefülltes Serviceformular mit Fehlerbericht
  - >> Bei Anforderung von Ersatzteilen eine Kopie der Ersatzteilzeichnung, mit den benötigten Ersatzteilen markiert.
- D) Die Garantieabwicklung und der Ort der Garantieverfüllung erfolgt nach Maßgabe der HOLZMANN GmbH. Leicht zu behebbende Mängel werden durch unsere Vertriebspartner beseitigt, bei komplexeren Defekten behalten wir uns eine Begutachtung in 4170 Haslach, Österreich vor. Sofern nicht explizit ein zusätzlicher Vor-Ort Servicevertrag abgeschlossen ist, gilt als Erfüllungsort der Garantieleistung stets der HOLZMANN-MASCHINEN Firmensitz in 4170 Haslach, Österreich. Die im Rahmen einer Garantiebearbeitung anfallenden allfälligen Transportkosten von und zum Firmensitz sind in dieser Hersteller-Garantie nicht abgedeckt.
- E) Garantieausschluss bei Mängeln:
  - an Maschinenteilen, welche gebrauchsbedingten oder sonstigen natürlichen Verschleiß unterliegen, sowie Mängeln an der Maschine, die auf einen gebrauchsbedingten oder sonstigen natürlichen Verschleiß zurückzuführen sind.
  - die auf unsachgemäße oder fahrlässige Montage, Inbetriebnahme, bzw. Anschluss an das elektrische Netz zurückzuführen sind.
  - die auf Nichtbeachtung von Bedienungshinweisen, nicht bestimmungsgemäßen Gebrauch, atypischen Umweltbedingungen, sachfremden Betriebsbedingungen und Einsatzgebiet, mangelnde bzw. unsachgemäße Wartung oder Pflege zurückzuführen sind.
  - die durch die Verwendung sowie Einbau von Zubehör-, Ergänzungs- oder Ersatzteilen verursacht wurden, die keine Original HOLZMANN Ersatzteile sind.
  - die geringfügigen Abweichungen vom Soll-Zustand darstellen, welche für den Wert oder die Gebrauchstauglichkeit der Maschine unerheblich sind.
  - die auf fahrlässige konstruktionsbedingte Überbeanspruchung zurückzuführen sind. Insbesondere bei Mängeln durch Nutzung, welche durch Belastungsniveau und Umfang als gewerblich einzustufen sind, bei Maschinen, die nach Bauart und Leistungsvermögen nicht für den gewerblichen Gebrauch konstruiert und bestimmt sind.
- F) Im Rahmen dieser Garantie sind weitere Ansprüche des Käufers über die hier ausdrücklich genannten Garantieleistungen hinaus ausgeschlossen.
- G) Diese Hersteller-Garantie wird freiwillig übernommen. Garantieleistungen bewirken daher keine Verlängerung der Garantiefrist und setzen auch keine neue Frist, auch nicht für Ersatzteile, in Gang.

### **SERVICE**

Nach Ablauf der Garantiezeit können Instandsetzungs- und Reparaturarbeiten von entsprechend geeigneten Fachfirmen durchgeführt werden. Es steht Ihnen auch die HOLZMANN-Maschinen GmbH weiterhin gerne mit Service und Reparatur zur Seite. Stellen Sie in diesem Fall eine unverbindliche Kostenanfrage, unter Angabe der Informationen (siehe C) an unseren Kundendienst oder senden Sie uns Ihre Anfrage einfach per umseitig beiliegendem Formular ein.

Mail: [info@holzmann-maschinen.at](mailto:info@holzmann-maschinen.at)

FAX: +43 7289 71562 0

## 32 GUARANTEE TERMS (EN)

Please consult our troubleshooting section for initial problem solving. Feel free to contact your HOLZMANN reseller or us for Customer Support!

Warranty claims based on your sales contract with your HOLZMANN retailer, including your statutory rights, shall not be affected by this guarantee declaration. HOLZMANN-MASCHINEN grants guarantee according to following conditions:

A) The guarantee covers the correction of deficiencies to the tool/product, at no charge, if it can be verified adequately that the deficiencies were caused by a material or manufacturing fault.

B) The guarantee period lasts 12 months, and is reduced to 6 months for tools in commercial use. The guarantee period begins from the time the new tool is purchased from the first end user. The starting date is the date on the original delivery receipt, or the sales receipt in the case of pickup by the customer.

C) Please lodge your guarantee claims to your HOLZMANN reseller you acquired the claimed tool from with following information:

>> Original Sales receipt and/or delivery receipt

>> Service form (see next page) filed, with a sufficient deficiency report

>> for spare part claims: a copy of the respective exploded drawing with the required spare parts being marked clear and unmistakable.

D) The Guarantee handling procedure and place of fulfillment is determined according to HOLZMANNs sole discretion in accordance with the HOLZMANN retail partner. If there is no additional Service contract made including on-site service, the place of fulfillment is principally the HOLZMANN Service Center in Haslach, Austria.

Transport charges for sending to and from our Service Center are not covered in this guarantee.

E) The Guarantee does not cover:

- Wear and tear parts like belts, provided tools etc., except to initial damage which has to be claimed immediately after receipt and initial check of the product.
- Defects in the tool caused by non-compliance with the operating instructions, improper assembly, insufficient power supply, improper use, abnormal environmental conditions, inappropriate operating conditions, overload or insufficient servicing or maintenance.
- Damages being the causal effect of performed manipulations, changes, additions made to the product.
- Defects caused by using accessories, components or spare parts other than original HOLZMANN spare parts.
- Slight deviations from the specified quality or slight appearance changes that do not affect functionality or value of the tool.
- Defects resulting from a commercial use of tools that - based on their construction and power output - are not designed and built to be used within the frame of industrial/commercial continuous load.

F) Claims other than the right to correction of faults in the tool named in these guarantee conditions are not covered by our guarantee.

G) This guarantee is voluntary. Therefore Services provided under guarantee do not lengthen or renew the guarantee period for the tool or the replaced part.

## SERVICE

After Guarantee and warranty expiration specialist repair shops can perform maintenance and repair jobs. But we are still at your service as well with spare parts and/or product service. Place your spare part / repair service cost inquiry by filing the SERVICE form on the following page and send it:

via Mail to [info@holzmann-maschinen.at](mailto:info@holzmann-maschinen.at)

or via Fax to: +43 7289 71562 4

## 33 GARANTÍA Y SERVICIO (ES)

Por favor, consulte nuestra sección de solución de problemas para la solución inicial de problemas. No dude en ponerse en contacto con su distribuidor HOLZMANN o nuestro servicio de atención al cliente.

Las reclamaciones de garantía basadas en su contrato de compraventa con su distribuidor Holzmann, incluyendo sus derechos legales, no se verán afectadas por esta declaración de garantía.

HOLZMANN-MASCHINEN otorga garantía de acuerdo con las siguientes condiciones:

- A) La garantía cubre cualquier defecto de fabricación de la herramienta / máquina, sin cargo alguno para el usuario, siempre que se puede verificar fehacientemente que la avería fue causada por defecto de material o fabricación.
- B) El plazo de garantía es de 12 meses, que se reduce a 6 meses para las herramientas / maquinas que han tenido un uso industrial. El plazo de garantía comienza desde el momento en que se adquiere la nueva herramienta / maquina por el usuario final. La fecha de inicio es la fecha en el recibo de entrega original, o la factura de compra en el caso de recogida por el cliente.
- C) Por favor, presente su reclamación de garantía a su distribuidor HOLZMANN donde adquirió la herramienta reclamada con la siguiente información:

>> Factura original de venta y / o recibo de entrega.

>> Formulario de Servicio (ver en la sección del manual) rellenado, con un informe suficientemente claro sobre las deficiencias.

>> Para pedir los repuestos: una copia del respectivo despiece con las piezas de repuesto que necesita, marcadas clara e inequívocamente.

- D) El procedimiento de garantía y lugar de cumplimiento se determina a discreción de Holzmann, y de acuerdo con el distribuidor HOLZMANN. Si no hay un contrato de servicios adicional como el servicio realizado in situ, el lugar de cumplimiento es principalmente el Centro de Servicio HOLZMANN en Haslach, Austria.

Los gastos de transporte para envíos hacia y desde nuestro centro de servicio no están incluidos en esta garantía.

- E) La garantía no incluye los siguientes:

- Las piezas de uso/desgaste como correas, herramientas suministradas, etc., con excepción de daños iniciales que tiene que ser reclamados inmediatamente después de recibir y comprobar inicialmente la máquina.
- Los defectos en la herramienta / maquina causados por el incumplimiento de las instrucciones de uso, montaje incorrecto, alimentación insuficiente, mal uso, alteración de las condiciones ambientales, las condiciones inadecuadas de operación, sobrecarga o falta de servicio o mantenimiento.
- Daños y perjuicios causados por las manipulaciones realizadas, los cambios, adiciones hechas a la máquina.
- Los defectos causados por el uso de accesorios, componentes o piezas de recambio que no sean piezas originales HOLZMANN.
- Ligeras desviaciones o cambios leves en la apariencia de la herramienta/máquina, que no afectan a la calidad especificada de su funcionalidad o el valor de la misma.
- Defectos resultantes de un uso comercial de las herramientas/máquinas que - basadas en su construcción y potencia - no se han diseñado y construido para ser utilizadas para la carga continua industrial / comercial.
- Reclamaciones, distintas al derecho a la corrección de los fallos en la herramienta denominada en estas condiciones de garantía, no están cubiertas por nuestra garantía.
- Esta garantía es de carácter voluntario. Por lo tanto, los servicios proporcionados bajo garantía no alargan o renuevan el período de garantía de la herramienta o la pieza sustituida.

### DISPONIBILIDAD DE SERVICIOS & RECAMBIOS

Después de la expiración de la garantía, servicios técnicos de reparación pueden llevar a cabo los trabajos de mantenimiento y reparación necesarios.

Nosotros también quedamos a su servicio, con las piezas de repuesto y/o servicio de la máquina. Mándenos su petición de presupuesto para repuestos/servicios de reparación, presentando el Formulario de Servicio que se encuentra en la sección final de este manual y

envíelo: por correo electrónico a: [info@holzmann-maschinen.at](mailto:info@holzmann-maschinen.at)

por fax al: +43 7289 71562 4

## 34 GARANTIE ET SERVICE (FR)

S'il vous plaît voir notre section dépannage pour la solution initiale de problèmes. N'hésitez pas à contacter votre revendeur ou notre service à la clientèle HOLZMANN.

Les réclamations de garantie fondées sur son contrat d'achat avec votre revendeur Holzmann, y compris leurs droits légaux ne sont pas affectées par cette déclaration de garantie.

HOLZMANN-MASCHINEN donne la garantie conformément aux conditions suivantes:

- A) La garantie couvre les défauts de fabrication dans l'outil / machine sans frais pour l'utilisateur, à condition que on peut vérifier positivement l'échec a été causé par des défauts dans les matériaux ou de fabrication.
- B) La période de garantie est de 12 mois, qui est réduit à 6 mois pour les outils / machines qui ont une utilisation industrielle. La période de garantie commence à partir du moment on acquiert un nouvel outil / machine pour l'utilisateur final. La date de début est la date de réception livraison originale ou de la facture en cas d'enlèvement par le client.
- C) S'il vous plaît présenter votre demande de garantie à votre revendeur où vous avez acheté l'outil / machine HOLZMANN avec les informations suivantes:

>> Facture de vente originale et / ou reçu de livraison.

>> Formulaire de Service (voir la section du manuel) rempli, avec un rapport clair sur les défauts.

>> Pour commander des pièces: une copie de la vue éclatée respective des parties vous avez besoin, marqué clairement et sans ambiguïté.

- D) La procédure et le lieu de garantie d'exécution est déterminé à la discrétion de Holzmann, et selon le revendeur HOLZMANN. Si aucun des services techniques agréés, ne peut réaliser in situ l'intervention, le lieu d'exécution est principalement le Service Center HOLZMANN à Haslach, en Autriche.

Les frais de transport pour les expéditions vers et à partir de notre centre de service ne sont pas inclus dans cette garantie.

- E) La garantie ne comprend pas les éléments suivants:

- Pièces d'utilisation / d'usure comme les courroies, les outils fournis, etc., sauf que un dommage initial que doit être réclamé immédiatement après réception et vérification de la machine.
- Défauts dans l'outil / machine causé par la violation des instructions, un montage incorrect, alimentation insuffisante, utilisation impropre, toute altération des conditions environnementales, les conditions de fonctionnement inadéquat, surcharge ou manque d'entretien ou de maintenance.
- Les dommages causés par les manipulations, modifications, ajouts faits à la machine.
- Défauts causés par l'utilisation d'accessoires, de composants ou de pièces de rechange qui ne sont pas pièces originales Holzmann.
- De légers écarts ou des changements mineurs dans l'apparition de l'outil / machine, qui n'affectent pas la fonctionnalité de la qualité spécifiée ou la valeur de celui-ci.
- Défauts résultant de l'utilisation commerciale des outils / machines - basé sur sa construction et son puissance - ne sont pas conçues et construites pour être utilisé pour de charge continu industriel / commercial.
- Les réclamations autres que le droit de corriger les défauts de l'outil nommé dans ces conditions de garantie ne sont pas couverts par notre garantie.
- Cette garantie est volontaire. Par conséquent, les services fournis par la garantie n'étant pas ou renouvelle la période de garantie de l'outil ou de la pièce remplacé.

### **DISPONIBILITE DU SERVICE ET DE PIÈCES DÉTACHÉES**

Après l'expiration de la garantie, les services techniques peuvent effectuer des travaux d'entretien et les réparations nécessaires.

Nous restons également à votre service, avec les pièces de rechange et / ou le service de la machine. Envoyez-nous votre demande de budget pour les pièces détachées / service de réparation, en présentant le Formulaire de Service disponible dans la section finale de ce manuel et l'envoyer à:

via Mail: [info@holzmann-maschinen.at](mailto:info@holzmann-maschinen.at)

or via Fax: +43 7289 71562 0

### 35 PRODUKTBEOBACHTUNG PRODUCT EXPERIENCE FORM

Wir beobachten unsere Produkte auch nach der Auslieferung.

Um einen ständigen Verbesserungsprozess gewährleisten zu können, sind wir von Ihnen und Ihren Eindrücken beim Umgang mit unseren Produkten abhängig:

- Probleme, die beim Gebrauch des Produktes auftreten
- Fehlfunktionen, die in bestimmten Betriebssituationen auftreten
- Erfahrungen, die für andere Benutzer wichtig sein können

Wir bitten Sie, derartige Beobachtungen zu notieren und an diese per E-Mail, Fax oder Post an uns zu senden:

**Meine Beobachtungen / My experiences:**

We observe the quality of our delivered products in the frame of a Quality Management policy.

Your opinion is essential for further product development and product choice. Please let us know about your:

- Impressions and suggestions for improvement.
- experiences that may be useful for other users and for product design
- Experiences with malfunctions that occur in specific operation modes

We would like to ask you to note down your experiences and observations and send them to us via FAX, E-Mail or by post:

<p><b>Name / name:</b>  <b>Produkt / product:</b>  <b>Kaufdatum / purchase date:</b>  <b>Erworben von / purchased from:</b>  <b>E-Mail/ e-mail:</b></p> <p>Vielen Dank für Ihre Mitarbeit! / Thank you for your kind cooperation!</p>

<p><b>KONTAKTADRESSE / CONTACT:</b>  <b>HOLZMANN MASCHINEN GmbH</b>          4170 Haslach, Marktplatz 4 AUSTRIA          Tel : +43 7289 71562 0          Fax: +43 7289 71562 4          info@holzmann-maschinen.at</p>
--



# SERVICEFORMULAR / SERVICE FORM

Bitte kreuzen Sie eine der untenstehenden an / Please tick one box from below:

- Serviceanfrage / service inquiry  
 Ersatzteilanfrage / spare part inquiry  
 Garantierantrag / guarantee claim

## 1. Daten Antragsteller (\* sind Pflichtfelder) / senders information (\* required)

- \* Vorname, Nachname / first name, family name \_\_\_\_\_  
\* Straße, Hausnummer / street, house number \_\_\_\_\_  
\* PLZ, Ort / ZIP code, place \_\_\_\_\_  
\* Staat / country \_\_\_\_\_  
\* (Mobil)telefon / (mobile) phone \_\_\_\_\_  
*International numbers with country code*  
\* E-Mail \_\_\_\_\_  
Fax \_\_\_\_\_

## 2. Geräteinformationen / tool information

Seriennummer/serial number: \_\_\_\_\_ \*Maschinentype/machine type: \_\_\_\_\_

### 2.1 benötigte Ersatzteile / required spare parts

Ersatzteilnummer / Part No°	Beschreibung / description	Anzahl / number

### 2.2 Problembeschreibung / problem description

Bitte führen Sie in der Fehlerbeschreibung unter anderem an:  
Was hat den Defekt verursacht bzw. was war die letzte durchgeführte Tätigkeit, bevor Ihnen das Problem/der Defekt aufgefallen ist?  
bei Elektrodefekten: Wurde die Stromzuleitung sowie die Maschine bereits von einem Elektrofachmann geprüft

Please describe amongst others in the problem:  
What has cause the problem/defect, what was the last activity before you noticed the problem/defect?  
For electrical problems: Have you had checked you electric supply and the machine already by a certified electrician?

## 3. Bitte beachten

UNVOLLSTÄNDIG AUSGEFÜLLTE FORMULARE KÖNNEN NICHT BEARBEITET WERDEN!  
GARANTIEANTRÄGE KÖNNEN AUSSCHLIESSLICH UNTER BEILAGE DES KAUFBELEGES/ABLIEFERBELEGES AKZEPTIERT WERDEN.  
BEI ERSATZTEILBESTELLUNGEN LEGEN SIE DIESEM FORMULAR EINE KOPIE DER BETREFFENDEN ERSATZTEILZEICHNUNG BEI! MARKIEREN SIE DARAUF DIE BENÖTIGTEN ERSATZTEILE. DIES ERLEICHTERT UNS DIE IDENTIFIZIERUNG UND ERMÖGLICHT SO EINE RASCHERE BEARBEITUNG.

VIELEN DANK!

## / Additional information

INCOMPLETELY FILLED SERVICE FORMS CANNOT BE PROCESSED!  
FOR GUARANTEE CLAIMS PLEASE ADD A COPY OF YOUR ORIGINAL SALES / DELIVERY RECEIPT OTHERWISE IT CANNOT BE ACCEPTED.  
FOR SPARE PART ORDERS PLEASE ADD TO THIS SERVICE FORM A COPY OF THE RESPECTIVE EXPLODED DRAWING WITH THE REQUIRED SPARE PARTS BEING MARKED CLEARLY AND UNMISTAKABLE.  
THIS HELPS US TO IDENTIFY THE REQUIRED SPARE PARTS FASTLY AND ACCELERATES THE HANDLING OF YOUR INQUIRY.

THANK YOU FOR YOUR COOPERATION!