



ZIPPER MASCHINEN GmbH

Gewerbepark 8

4707 Schlüsslberg | AUSTRIA

+43 (0) 7248 61116-700 | FAX 7248 61116-720

info@zipper-maschinen.at | www.zipper-maschinen.at

Originalfassung

DE Montageanleitung

Übersetzung / Translation

EN Assembly instruction

**ZI-RD300 Zubehör
(Schneeschild; Muldenaufbau;
Flachpritsche)**

**ZI-RD300 accessories
(Snow blade; bucket extensions, flat
hopper)**

RD300SS

(EAN: 9120039234021)

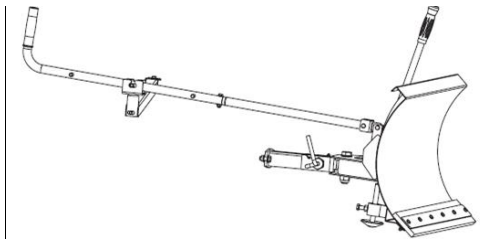

RD300MA

(EAN: 9120039233994)



RD300FP

(EAN: 9120039234014)





1	INHALT / INDEX	
1	INHALT / INDEX	2
3	VORWORT (DE)	3
4	TECHNIK / TECHNIC	4
	4.1 Lieferumfang / Delivery content	4
	4.2 Technische Daten / Technical data	4
5	SICHERHEIT	5
	5.1 Bestimmungsmäßige Verwendung	5
6	MONTAGE	5
	6.1 Zusammenbau	5
	6.1.1 RD300SS	5
	6.1.2 RD300MA	6
	6.1.3 RD300FP	7
7	PREFACE (EN)	9
8	SAFETY	10
	8.1 Intended use	10
9	ASSEMBLY	10
	9.1 Assembly	10
	9.1.1 ZI-RD300SS	10
	9.1.2 RD300MA	11
	9.1.3 RD300FP	12
10	EXPLOSIONSZEICHNUNG / EXPLOSION DRAWING	14
11	ERSATZTEILE / SPARE PARTS	16
	11.1 Ersatzteilbestellung / spare parts order	16
12	GEWÄHRLEISTUNG	17
13	WARRANTY GUIDELINES	18
14	PRODUKTBEOBACHTUNG	19



3 VORWORT (DE)

Sehr geehrter Kunde!

Diese Betriebsanleitung enthält Informationen und wichtige Hinweise zur Inbetriebnahme und Handhabung von optionalen Zubehör für den Raddumper ZI-RD300. Diese Betriebsanleitung ist nur in Kombination mit der Betriebsanleitung für den Raddumper ZI-RD300 vollständig und Bestandteil der Maschine und darf nicht entfernt werden. Bewahren Sie sie für spätere Zwecke auf und legen Sie diese Anleitung der Maschine bei, wenn sie an Dritte weitergegeben wird!

Bitte beachten Sie die Sicherheitshinweise!



Lesen Sie vor Inbetriebnahme diese Anleitung aufmerksam durch. Der sachgemäße Umgang wird Ihnen dadurch erleichtert, Missverständnissen und etwaigen Schäden wird vorgebeugt.

Halten Sie sich an die Warn- und Sicherheitshinweise. Missachtung kann zu ernststen Verletzungen führen.

Durch die ständige Weiterentwicklung unserer Produkte können Abbildungen und Inhalte geringfügig abweichen. Sollten Sie Fehler feststellen, informieren Sie uns bitte.

Technische Änderungen vorbehalten!

Urheberrecht

© 2019

Diese Dokumentation ist urheberrechtlich geschützt. Die dadurch verfassungsmäßigen Rechte bleiben vorbehalten! Insbesondere der Nachdruck, die Übersetzung und die Entnahme von Fotos und Abbildungen werden gerichtlich verfolgt.

Als Gerichtsstand gilt das Landesgericht Linz oder das für 4707 Schlüßlberg zuständige Gericht.

Kundendienstadresse

ZIPPER MASCHINEN GmbH

Gewerbepark 8, A-4707 Schlüßlberg
AUSTRIA

Tel.: +43 7248 61116-700

Fax: +43 7248 61116-720

Mail: info@zipper-maschinen.at



4 TECHNIK / TECHNIC

4.1 Lieferumfang / Delivery content

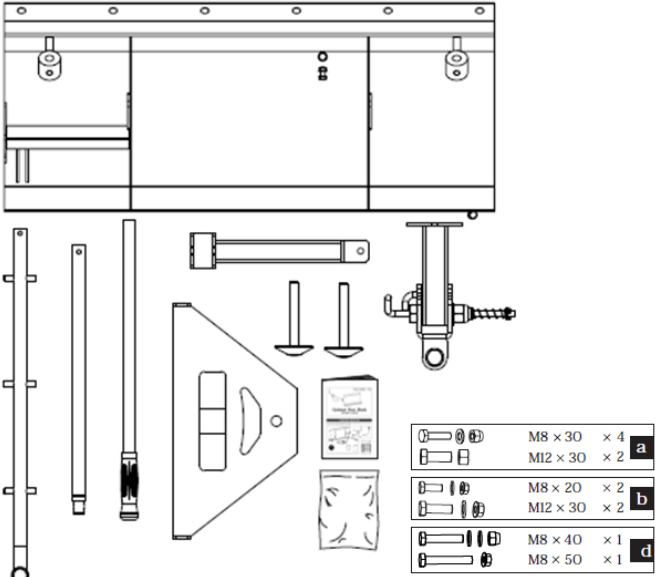
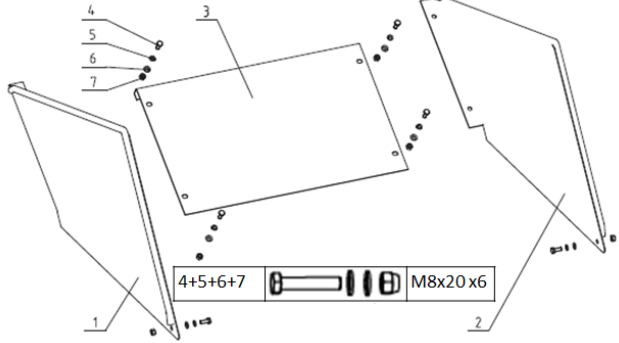
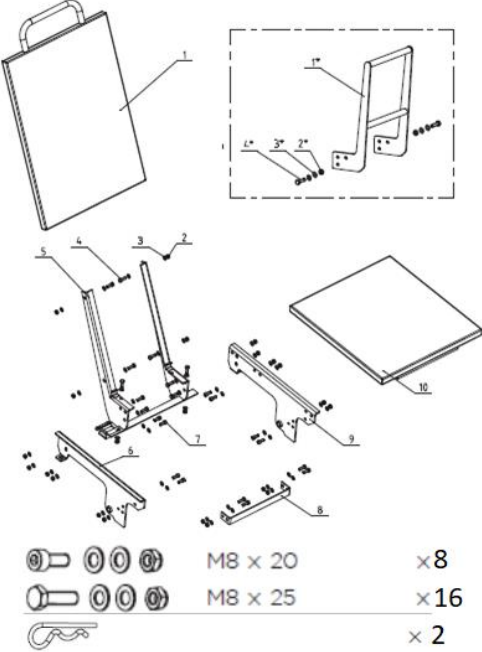
RD300SS	RD300MA																												
 <p> <table border="1"> <tr> <td></td> <td>M8 x 30</td> <td>x 4</td> <td>a</td> </tr> <tr> <td></td> <td>M12 x 30</td> <td>x 2</td> <td></td> </tr> <tr> <td></td> <td>M8 x 20</td> <td>x 2</td> <td>b</td> </tr> <tr> <td></td> <td>M12 x 30</td> <td>x 2</td> <td></td> </tr> <tr> <td></td> <td>M8 x 40</td> <td>x 1</td> <td>d</td> </tr> <tr> <td></td> <td>M8 x 50</td> <td>x 1</td> <td></td> </tr> </table> </p>		M8 x 30	x 4	a		M12 x 30	x 2			M8 x 20	x 2	b		M12 x 30	x 2			M8 x 40	x 1	d		M8 x 50	x 1		 <p> <table border="1"> <tr> <td></td> <td>M8x20</td> <td>x 6</td> <td></td> </tr> </table> </p>		M8x20	x 6	
	M8 x 30	x 4	a																										
	M12 x 30	x 2																											
	M8 x 20	x 2	b																										
	M12 x 30	x 2																											
	M8 x 40	x 1	d																										
	M8 x 50	x 1																											
	M8x20	x 6																											
RD300FP																													
 <p> <table border="1"> <tr> <td></td> <td>M8 x 20</td> <td>x 8</td> <td></td> </tr> <tr> <td></td> <td>M8 x 25</td> <td>x 16</td> <td></td> </tr> <tr> <td></td> <td></td> <td>x 2</td> <td></td> </tr> </table> </p>		M8 x 20	x 8			M8 x 25	x 16				x 2																		
	M8 x 20	x 8																											
	M8 x 25	x 16																											
		x 2																											

4.2 Technische Daten / Technical data

	RD300SS	RD300MA	RD300FP
Gewicht (Brutto /Netto) Weight (gross / net)	34/32 kg	18/16 kg	32/30 kg + 2,8/2,6 kg
Versandmaße (LxBxH) Dimension packaging (LxBxH)	101,5 x 55,5 x 20,5 cm	54,7x9,6x97,2cm	83,1x51,8x20,6 48,8x15,5x36cm
Kippeinrichtung / Tilt function	manuell		



5 SICHERHEIT

5.1 Bestimmungsmäßige Verwendung

Das Zubehör ist nur mit der dafür vorgesehenen Maschine und nur in technisch einwandfreiem Zustand sowie bestimmungsgemäß, sicherheits- und gefahrenbewusst zu benutzen! Störungen, welche die Sicherheit beeinträchtigen können, umgehend beseitigen lassen! Die vom Hersteller vorgeschriebenen Betriebs-, Wartungs- und Instandsetzungsbedingungen und die Befolgung der in der Anleitung enthaltenen Sicherheitshinweise sind einzuhalten.











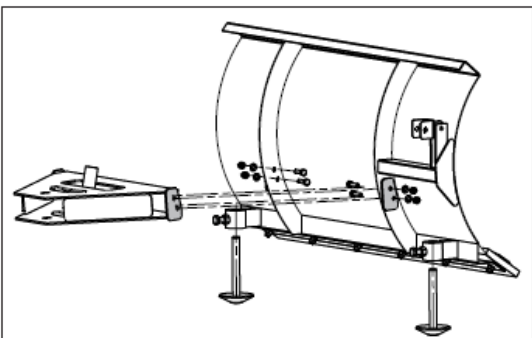

Bestimmungsmäßige Verwendung analog Betriebsanweisung ZI-RD300

6 MONTAGE

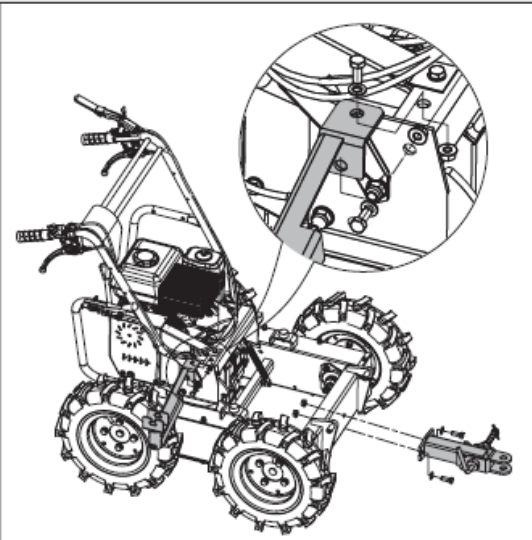
Überprüfen Sie nach Erhalt der Lieferung, ob alle Teile in Ordnung sind. Melden Sie Beschädigungen oder fehlende Teile umgehend Ihrem Händler oder der Spedition. Sichtbare Transportschäden müssen außerdem gemäß den Bestimmungen der Gewährleistung unverzüglich auf dem Lieferschein vermerkt werden, ansonsten gilt die Ware als ordnungsgemäß übernommen. Bevor sie mit dem Zusammenbau beginnen können muss der Kippbehälter demontiert sein.

6.1 Zusammenbau

6.1.1 RD300SS

 <table border="0"><tr><td></td><td>M8 × 30</td><td>× 4</td></tr><tr><td></td><td>M12 × 30</td><td>× 2</td></tr></table> a		M8 × 30	× 4		M12 × 30	× 2	<ol style="list-style-type: none">1. Montieren Sie die beiden Stützfüße wie in Abb.a dargestellt auf den Balde, verstellen Sie die Höhe und befestigen Sie sie mit Schrauben M12x30 und Muttern. Montieren Sie die Lenkungshalterung mit Schrauben M8x30, Unterlegscheiben und Muttern am Blatt.
	M8 × 30	× 4					
	M12 × 30	× 2					
 <table border="0"><tr><td></td><td>M8 × 20</td><td>× 2</td></tr><tr><td></td><td>M12 × 30</td><td>× 2</td></tr></table> b		M8 × 20	× 2		M12 × 30	× 2	<ol style="list-style-type: none">2. Montieren Sie die Halterung für die Schubstange mit Schrauben M8x20, Unterlegscheiben und Muttern am Kipperfuß und die Flanschhalterung mit Schrauben M12x30, Unterlegscheiben und Muttern.
	M8 × 20	× 2					
	M12 × 30	× 2					

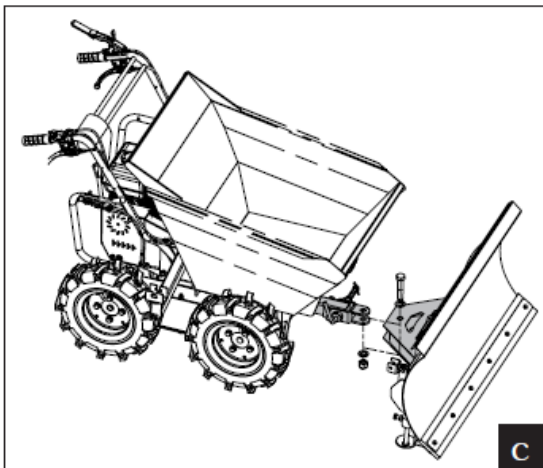

3. Befestigen Sie die Klingenbaugruppe mit Schraube M20x95, Scheibe und Mutter an der Flanschhalterung. Stellen Sie die Anziehungskraft der Schraube ein, um sicherzustellen, dass die Klinge frei nach links und rechts gedreht werden kann.

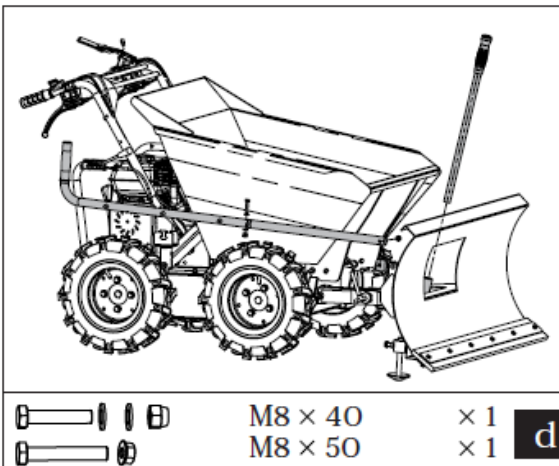

4. Verbinden Sie die Schubstange und die Stangenverlängerung mit Schraube M8x40, Scheibe und Mutter. Befestigen Sie die Stangenverlängerung mit Schraube M8x50 und Mutter am Schneeschild. Den zweiten Stift der Schubstange in den Begrenzungsschlitz der Halterung einrasten lassen.

6.1.2 RD300MA

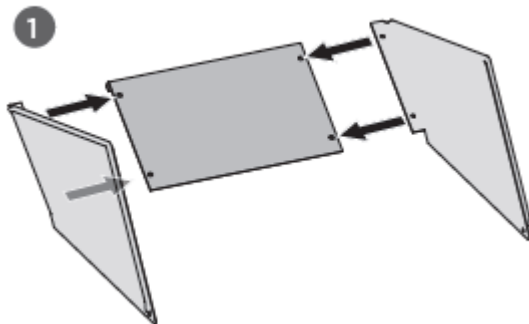

1. Seiten und Mittelteil des Muldenaufbaus wie abgebildet zusammenstellen.

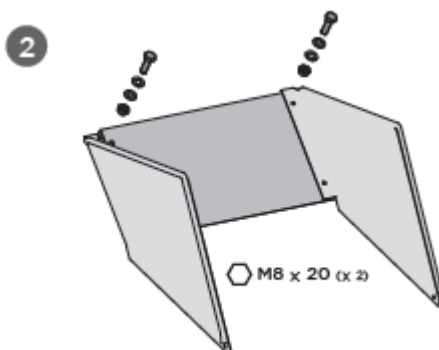

2. Verbinden sie wie abgebildet die Teile mittels M8x20 Schrauben, Scheiben, Federring und Muttern (x2)



	<p>3. Setzen sie den vormontierten Muldenaufbau auf die Maschine auf.</p>
	<p>4. Fixieren sie diesen mittels M8x20 Schrauben, Scheiben, Federringen und Muttern (x4) an den 4 Ecken.</p>

6.1.3 RD300FP

1. Bevor die Flachpritsche montiert werden kann muss die Mulde des ZI-RD300 demontiert werden. Hierfür die Splints entfernen und Mulde abnehmen.
2. Zusammenstellen Pritsche (Montieren sie die Einzelteile der Pritsche wie in nachfolgenden Bildern dargestellt)

<table border="0" style="width: 100%;"> <tr> <td></td> <td></td> <td></td> <td></td> <td>M8 x 20</td> <td>x 8</td> <td rowspan="2" style="text-align: right;">a</td> </tr> <tr> <td></td> <td></td> <td></td> <td></td> <td>M8 x 25</td> <td>x 4</td> </tr> </table>					M8 x 20	x 8	a					M8 x 25	x 4	<table border="0" style="width: 100%;"> <tr> <td></td> <td></td> <td></td> <td></td> <td>M8 x 25</td> <td>x 10</td> <td style="text-align: right;">b</td> </tr> </table>					M8 x 25	x 10	b
				M8 x 20	x 8	a															
				M8 x 25	x 4																
				M8 x 25	x 10	b															

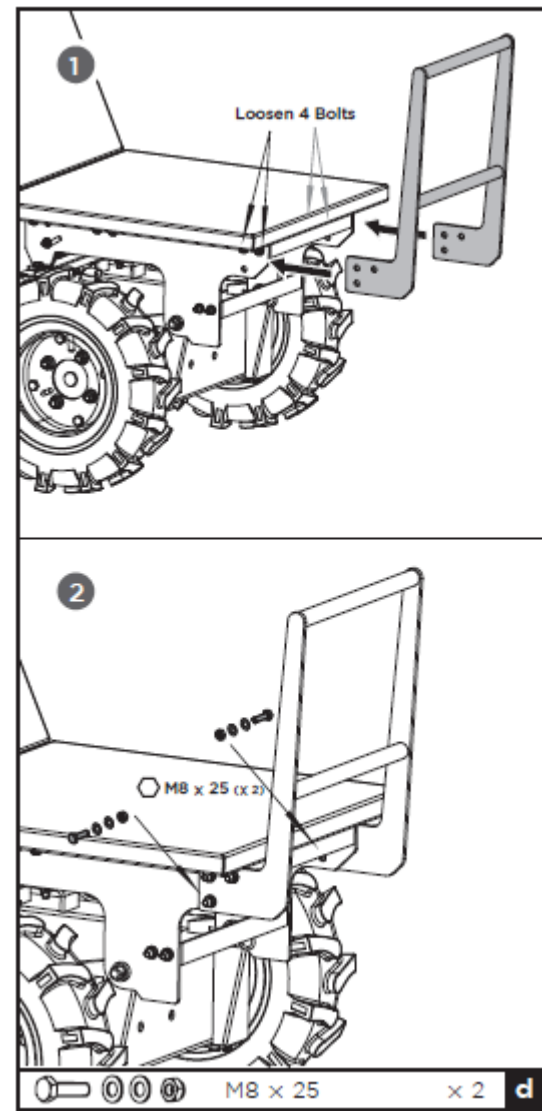
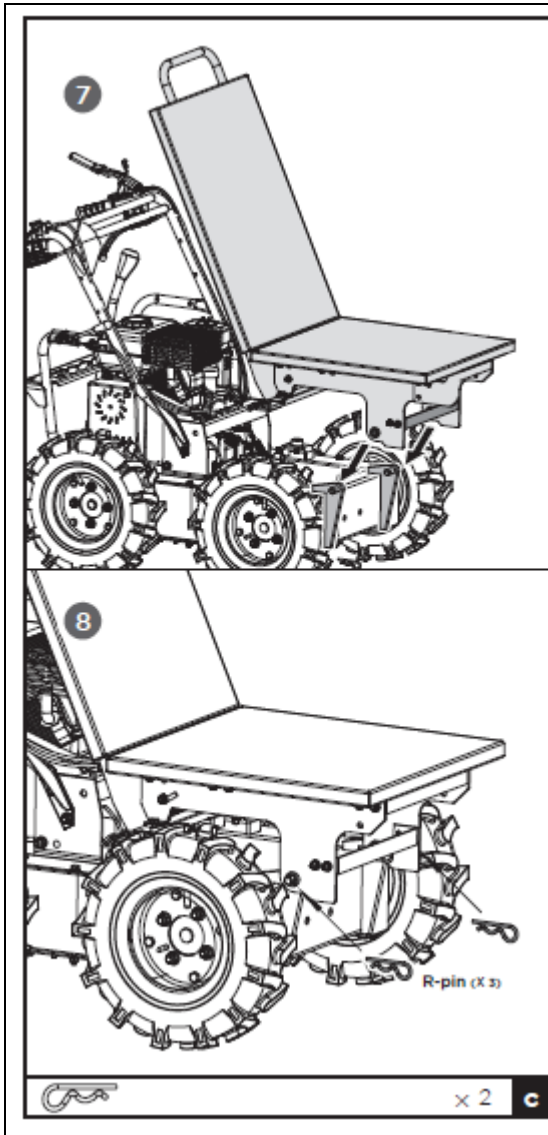



7 PREFACE (EN)

Dear Customer!

This manual contains important information and advice for the correct and safe use and maintenance of the accessories for the wheeled dumper ZI-RD3000.

The manual are only in combination with the manual for wheeled dumper ZI-RD300 complete and part of the machine and may not be stored separately. Read it profoundly before first use of the machine and keep it for later reference. When the machine is handed to other persons always put the manual to the machine.

Please follow the security instructions!

Please read the entire manual, to prevent misunderstandings, machine damage or even injuries!



Due to continuous development of our products illustrations, pictures might differ slightly.

If you however find errors in this manual, please inform us.

Technical changes excepted!

Copyright law

© 2019

This manual is protected by copyright law – all rights reserved. Especially the reprinting as well as the translation and depiction of pictures will be prosecuted by law. Court of jurisdiction is the Landesgericht Linz or the competent court for 4707 Schlüßlberg, AUSTRIA.

Customer Support

ZIPPER MASCHINEN GmbH

Gewerbepark 8, 4707 Schlüßlberg
AUSTRIA

Tel.: +43 7248 61116-700

Fax: +43 7248 61116-720

Mail: info@zipper-maschinen.at



8 SAFETY

8.1 Intended use

The additional products are only to be used with the intended machine and only in technically perfect condition as well as as intended, safety and hazard-conscious! Faults which may impair the safety can be remedied immediately! The operating, maintenance and repair conditions prescribed by the manufacturer and compliance with the safety instructions contained in the instructions must be complied with.











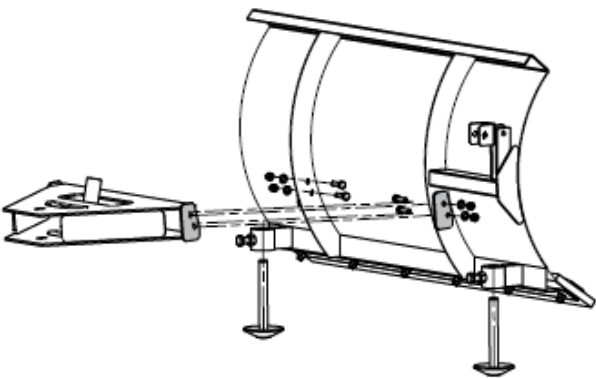

Intended use analogue operating instructions ZI-RD300

9 ASSEMBLY

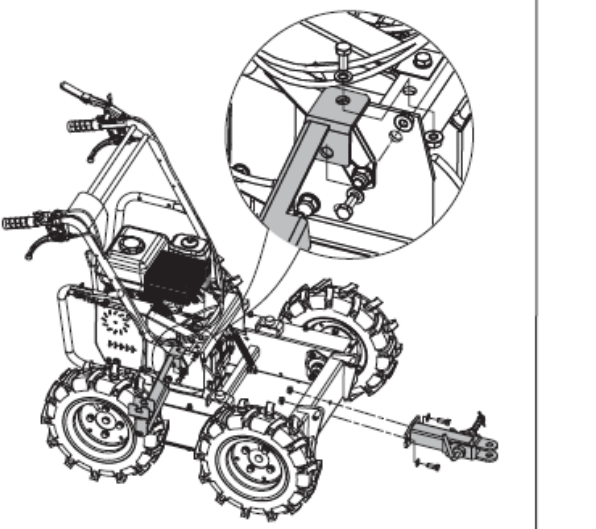
Please check the product contents immediately after receipt for any eventual transport damage or missing parts. Claims from transport damage or missing parts must be placed immediately after initial machine receipt and unpacking before putting the machine into operation. Please understand that later claims cannot be accepted anymore.

9.1 Assembly

9.1.1 ZI-RD300SS

 <table border="1" data-bbox="148 1317 746 1406"><tbody><tr><td></td><td>M8 × 30</td><td>× 4</td></tr><tr><td></td><td>M12 × 30</td><td>× 2</td></tr></tbody></table> <p style="text-align: right;">a</p>		M8 × 30	× 4		M12 × 30	× 2	<ol style="list-style-type: none">1. Install the two supporting feet to the blade as shown in Fig.a, adjust the height and fix them with M12x30 bolts and nuts. Mount the steering bracket to the blade with M8x30 bolts, washers and nuts.
	M8 × 30	× 4					
	M12 × 30	× 2					
 <table border="1" data-bbox="148 1977 746 2067"><tbody><tr><td></td><td>M8 × 20</td><td>× 2</td></tr><tr><td></td><td>M12 × 30</td><td>× 2</td></tr></tbody></table> <p style="text-align: right;">b</p>		M8 × 20	× 2		M12 × 30	× 2	<ol style="list-style-type: none">2. Mount the bracket for the push rod to the dumper base with M8x20 bolts, washers and nuts, and the flange bracket with M12x30 bolts, washers and nuts.
	M8 × 20	× 2					
	M12 × 30	× 2					

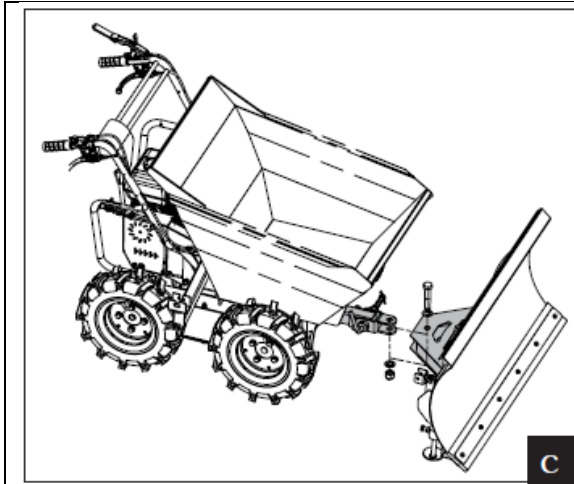

3. Fix the blade assembly to the flange bracket with M20x95 bolt, washer and nut. Adjust the tightness of the bolt to make sure the blade can be rotated left and right freely.

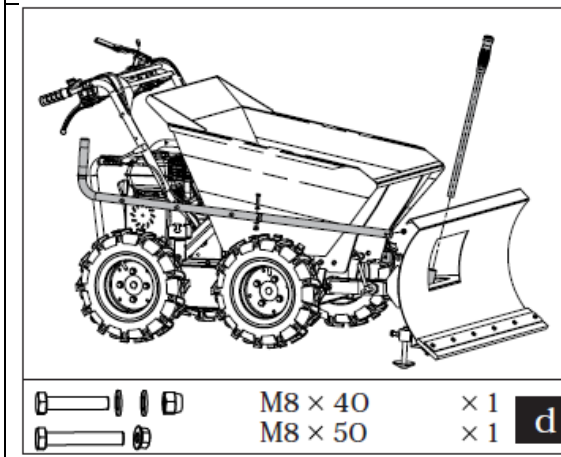

4. Connect the push rod and rod extension by M8x40 bolt, washer and nut. Fix the rod extension to the blade with M8x50 bolt and nut. Lock the second pin of the push rod into the limit slot of the bracket.

9.1.2 RD300MA

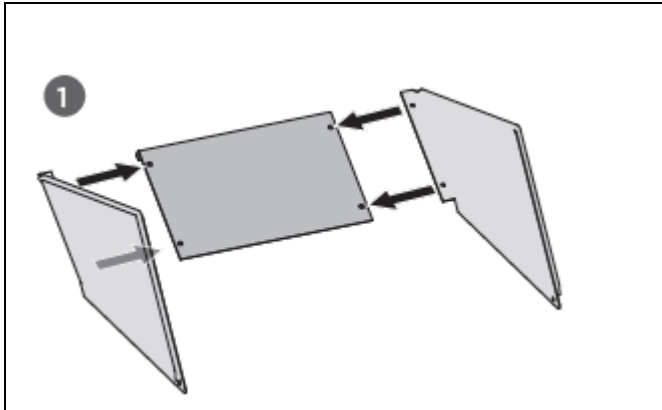

1. assemble the sides and middle part of the bucket extension as shown.

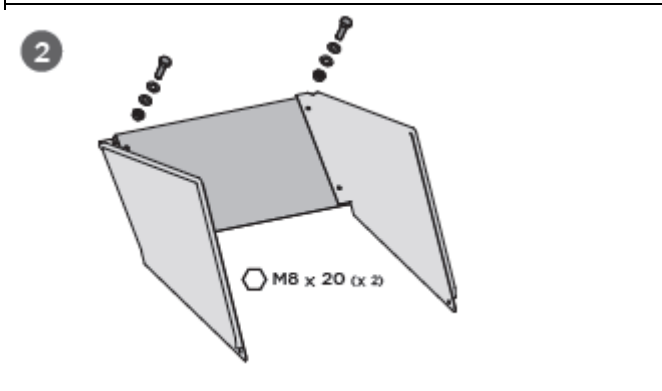

2. Connect the parts as shown using M8x20 screws, washers, spring washers and nuts (x2).



	<p>3. Place the pre-assembled bucket extensions onto the machine.</p>
<p>○ M8 x 20 (x 4)</p>	<p>4. Fix it with M8x20 screws, washers, spring washers and nuts (x4) at the all 4 edges.</p>

9.1.3 RD300FP

1. Before the flatbed can be assembled, the ZI-RD300's tray must be dismantled. To do this, remove the split pins and remove the tray.
2. assembling the flat hopper (assemble the individual parts of the flat hopper as shown in the following pictures)

<p>○ M8 x 20 (x 8)</p> <p>○ M8 x 25 (x 4)</p> <table border="0"> <tr> <td></td> <td></td> <td></td> <td></td> <td>M8 x 20</td> <td>x 8</td> <td rowspan="2">a</td> </tr> <tr> <td></td> <td></td> <td></td> <td></td> <td>M8 x 25</td> <td>x 4</td> </tr> </table>					M8 x 20	x 8	a					M8 x 25	x 4	<p>○ M8 x 25 (x 4)</p> <p>○ M8 x 25 (x 3)</p> <p>○ M8 x 25 (x 3)</p> <table border="0"> <tr> <td></td> <td></td> <td></td> <td></td> <td>M8 x 25</td> <td>x 10</td> <td>b</td> </tr> </table>					M8 x 25	x 10	b
				M8 x 20	x 8	a															
				M8 x 25	x 4																
				M8 x 25	x 10	b															

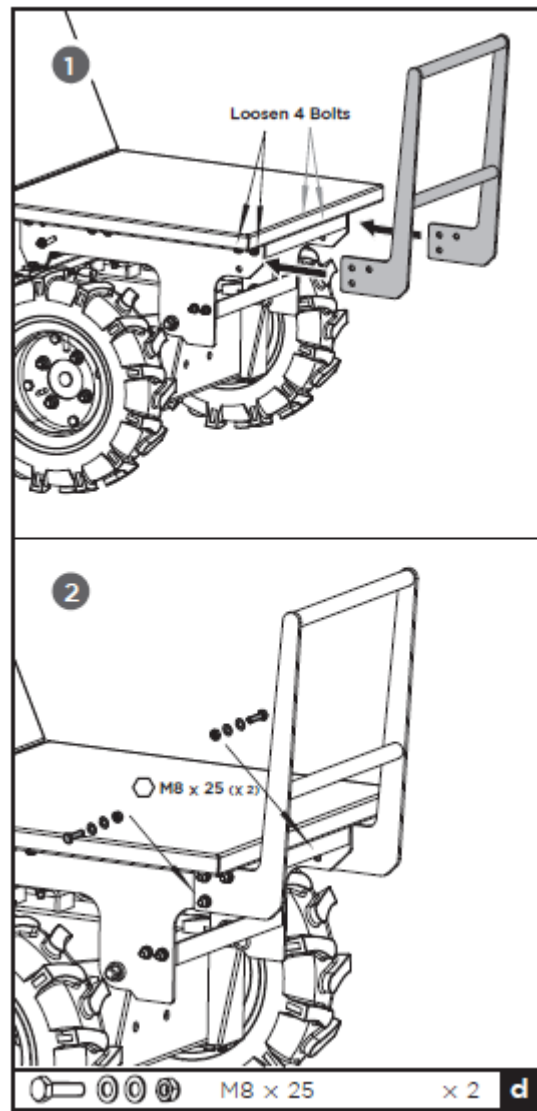
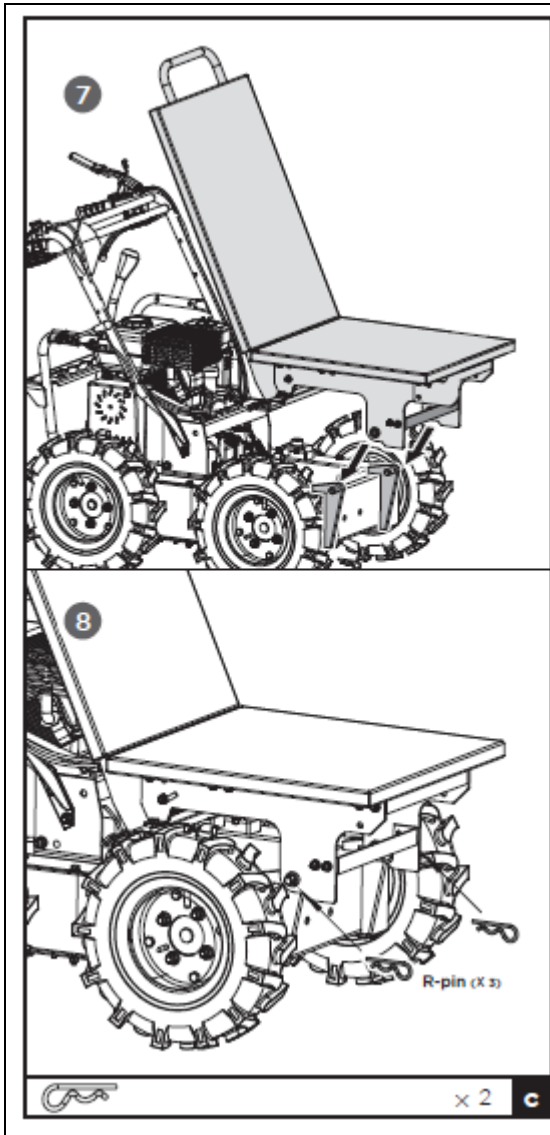



10 EXPLOSIONSZEICHNUNG / EXPLOSION DRAWING

RD300SS

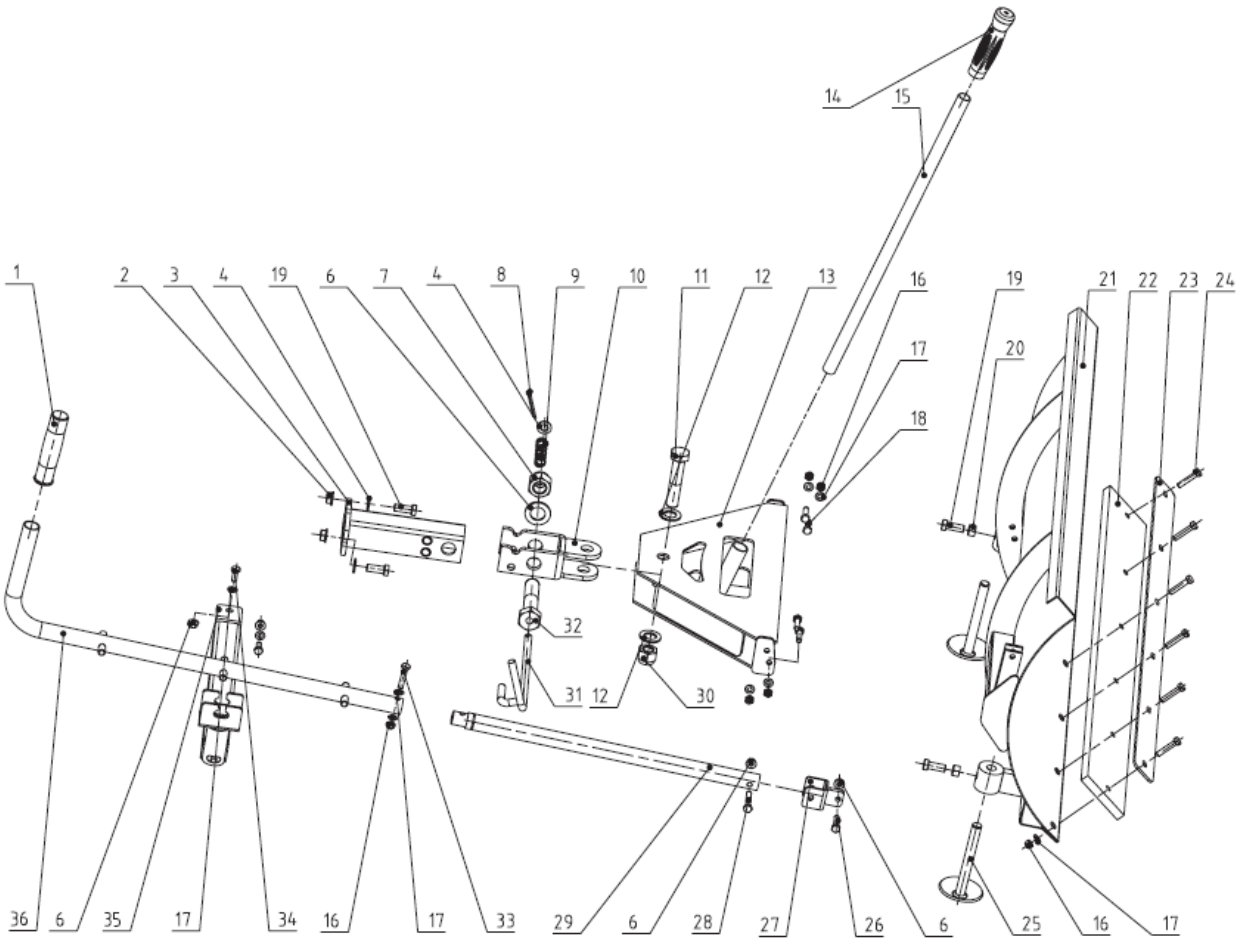

RD300MA

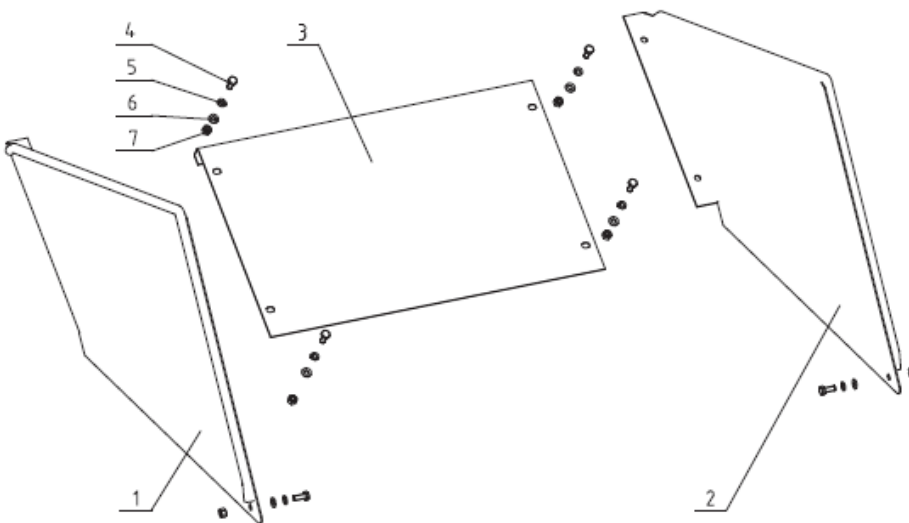



RD300FP

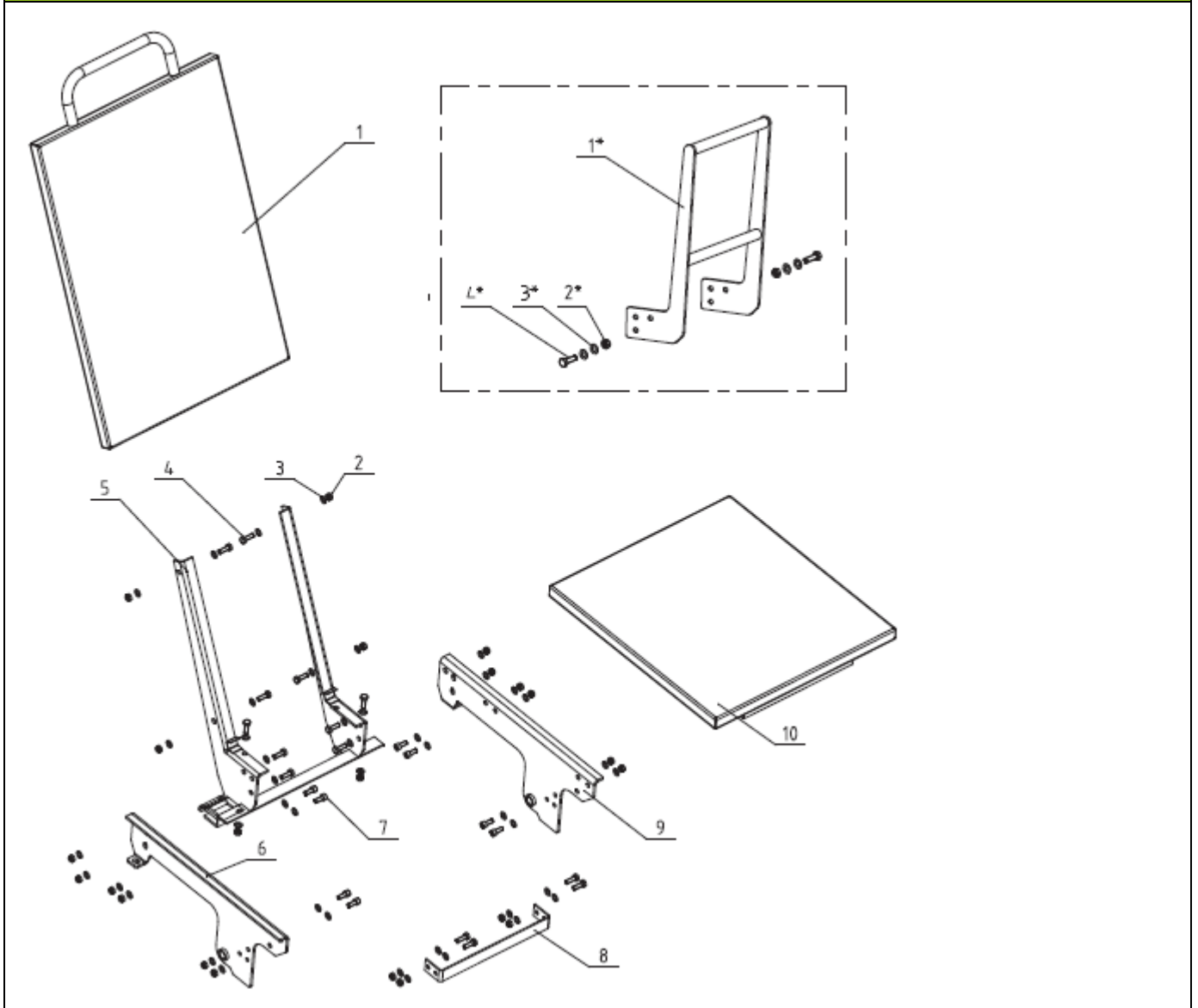



11 ERSATZTEILE / SPARE PARTS

11.1 Ersatzteilbestellung / spare parts order

Mit ZIPPER-Ersatzteilen verwenden Sie Ersatzteile, die ideal aufeinander abgestimmt sind. Die optimale Passgenauigkeit der Teile verkürzen die Einbauzeiten und erhöhen die Lebensdauer.

HINWEIS

Der Einbau von anderen als Originalersatzteilen führt zum Verlust der Garantie!

Daher gilt: Beim Tausch von Komponenten/Teilen nur Originalersatzteile verwenden

Beim Bestellen von Ersatzteilen verwenden Sie bitte das Serviceformular, das Sie am Ende dieser Anleitung finden. Geben Sie stets Maschinentype, Ersatzteilnummer sowie Bezeichnung an. Um Missverständnissen vorzubeugen, empfehlen wir mit der Ersatzteilbestellung eine Kopie der Ersatzteilzeichnung beizulegen, auf der die benötigten Ersatzteile eindeutig markiert sind.

[Bestelladresse](#) sehen Sie unter [Kundendienstadressen im Vorwort dieser Dokumentation](#).

With original ZIPPER spare parts you use parts that are attuned to each other shorten the installation time and elongate your machines lifespan.

IMPORTANT

The installation of other than original spare parts voids the warranty!

So you always have to use original spare parts

When you place a spare parts order please use the service form you can find in the last chapter of this manual. Always take a note of the machine type, spare parts number and part name. We recommend to copy the spare parts diagram and mark the spare part you need.

[You find the order address in the preface of this operation manual.](#)



12 GEWÄHRLEISTUNG

1.) Gewährleistung:

Die Fa. ZIPPER Maschinen gewährt für mechanische und elektrische Bauteile eine Gewährleistungsfrist von 2 Jahren für den Hobby Einsatz; bei gewerblichem Einsatz besteht eine Gewährleistung von 1 Jahr, beginnend ab dem Erwerb des Endverbrauchers/Käufers. Treten innerhalb dieser Frist Mängel auf, welche nicht auf im Punkt 3 angeführten Ausschlussdetails beruhen, so wird die Fa. Zipper nach eigenem Ermessen das Gerät reparieren oder ersetzen.

2.) Meldung:

Damit die Berechtigung des Gewährleistungsanspruches überprüft werden kann, muss der Käufer seinen Händler kontaktieren; dieser meldet schriftlich den aufgetretenen Mangel am Gerät der Fa. Zipper. Bei berechtigtem Gewährleistungsanspruch wird das Gerät beim Händler von Zipper abgeholt. Retoursendungen ohne vorheriger Abstimmung mit der Fa. Zipper werden nicht akzeptiert und angenommen.

3.) Bestimmungen:

a) Gewährleistungsansprüche werden nur akzeptiert, wenn zusammen mit dem Gerät eine Kopie der Originalrechnung oder des Kassenbeleges vom Zipper Handelspartner beigelegt ist. Es erlischt der Anspruch auf Gewährleistung, wenn das Gerät nicht komplett mit allen Zubehörteilen zur Abholung gemeldet wird.

b) Die Gewährleistung schließt eine kostenlose Überprüfung, Wartung, Inspektion oder Servicearbeiten am Geräte aus. Defekte aufgrund einer unsachgemäßen Benutzung durch den Endanwender oder dessen Händler werden ebenfalls nicht als Gewährleistungsanspruch akzeptiert. Z.B.: Verwendung von falschem Treibstoffen, Frostschäden in Wasserbehältern, Treibstoff über Winter im Benzintank des Gerätes.

c) Ausgeschlossen sind Defekte an Verschleißteilen wie : Kohlebürsten, Fangsäcke, Messer, Walzen, Schneideplatten, Schneideeinrichtungen, Führungen, Kupplungen, Dichtungen, Laufräder, Sageblätter, Spaltkreuze, Spaltkeile, Spaltkeilverlängerungen, Hydrauliköle, Öl,- Luft-u. Benzinfilter, Ketten, Zündkerzen, Gleitbacken usw.

d) Ausgeschlossen sind Schäden an den Geräten verursacht durch: Unsachgemäße Verwendung, Fehlgebrauch des Gerätes; nicht seinem normalen Verwendungszweckes entsprechend; Nichtbeachtung der Bedienungs-u. Wartungsanleitung; Höhere Gewalt; Reparaturen oder technische Änderungen durch nicht autorisierte Werkstätten oder Kunden selbst. Durch Verwendung von nicht originalen Zipper Ersatz- oder Zubehörteilen.

e) Entstandene Kosten (Frachtkosten) und Aufwendungen bei nichtberechtigten Gewährleistungsansprüchen werden nach Überprüfung unseres Fachpersonals dem Kunden oder Händler in Rechnung gestellt.

f) Geräte außerhalb der Gewährleistungsfrist: Reparatur erfolgt nur nach Vorkasse oder Händlerrechnung gemäß des Kostenvoranschlages (inkl. Frachtkosten) der Fa. Zipper.

g) Gewährleistungsansprüche werden nur für den Kunden eines Zipper Händlers, der das Gerät direkt bei der Fa. Zipper erworben hat, gewährt. Diese Ansprüche sind nicht übertragbar bei mehrfacher Veräußerung des Gerätes.

4.) Schadensersatzansprüche und sonstige Haftungen:

Die Fa. Zipper haftet in allen Fällen nur beschränkt auf den Warenwert des Gerätes. Schadensersatzansprüche aufgrund schlechter Leistung, Mängel, sowie Folgeschäden oder Verdienstausfälle wegen eines Defektes während der Gewährleistungsfrist werden nicht anerkannt. Die Fa. Zipper besteht auf das gesetzliche Nachbesserungsrecht eines Gerätes.



13 WARRANTY GUIDELINES

1.) Warranty:

Company ZIPPER Maschinen GmbH grants for mechanical and electrical components a warranty period of 2 years for amateur use; and warranty period of 1 year for professional use, starting with the purchase of the final consumer. In case of defects during this period, which are not excluded by paragraph 3, ZIPPER will repair or replace the machine at its own discretion.

2.) Report:

In order to check the legitimacy of warranty claims, the final consumer must contact his dealer. The dealer has to report in written form the occurred defect to ZIPPER. If the warranty claim is legitimate, ZIPPER will pick up the defective machine from the dealer. Returned shippings by dealers which have not been coordinated with ZIPPER, will not be accepted and refused.

3.) Regulations:

a) Warranty claims will only be accepted, when a copy of the original invoice or cash voucher from the trading partner of ZIPPER is enclosed to the machine. The warranty claim expires if the accessories belonging to the machine are missing.

b) The warranty does not include free checking, maintenance, inspection or service works on the machine. Defects due to incorrect usage of the final consumer or his dealer will not be accepted as warranty claims either. Some examples: usage of wrong fuel, frost damages in water tanks, leaving fuel in the tank during the winter, etc.

c) Defects on wear parts are excluded, e.g. carbon brushes, collection bags, knives, cylinders, cutting blades, clutches, sealings, wheels, saw blades, splitting crosses, riving knives, riving knife extensions, hydraulic oils, oil/air/fuel filters, chains, spark plugs, sliding blocks, etc.

d) Also excluded are damages on the machine caused by incorrect or inappropriate usage, if it was used for a purpose which the machine is not supposed to, ignoring the user manual, force majeure, repairs or technical manipulations by not authorized workshops or by the customer himself, usage of non-original ZIPPER spare parts or accessories.

e) After inspection by our qualified personnel, resulted costs (like freight charges) and expenses for not legitimated warranty claims will be charged to the final customer or dealer.

f) In case of defective machines outside the warranty period, we will only repair after advance payment or dealer's invoice according to the cost estimate (incl. freight costs) of ZIPPER.

g) Warranty claims can only be granted for customers of an authorized ZIPPER dealer who directly purchased the machine from ZIPPER. These claims are not transferable in case of multiple sales of the machine.

4.) Claims for compensation and other liabilities:

The liability of company ZIPPER is limited to the value of goods in all cases. Claims for compensation because of poor performance, lacks, damages or loss of earnings due to defects during the warranty period will not be accepted. ZIPPER insists on its right to subsequent improvement of the machine.



PRODUKTBEOBACHTUNG

Wir beobachten unsere Produkte auch nach der Auslieferung.

Um einen ständigen Verbesserungsprozess gewährleisten zu können, sind wir von Ihnen und Ihren Eindrücken beim Umgang mit unseren Produkten abhängig:

- Probleme, die beim Gebrauch des Produktes auftreten
- Fehlfunktionen, die in bestimmten Betriebssituationen auftreten
- Erfahrungen, die für andere Benutzer wichtig sein können

Wir bitten Sie, derartige Beobachtungen zu notieren und an diese per E-Mail, Fax oder Post an uns zu senden:

Meine Beobachtungen / My experiences:

Product experience form

We observe the quality of our delivered products in the frame of a Quality Management policy.

Your opinion is essential for further product development and product choice. Please let us know about your:

- Impressions and suggestions for improvement.
- experiences that may be useful for other users and for product design
- Experiences with malfunctions that occur in specific operation modes

We would like to ask you to note down your experiences and observations and send them to us via FAX, E-Mail or by post:

Name / name:
Produkt / product:
Kaufdatum / purchase date:
Erworben von / purchased from:
E-Mail/ e-mail:

Vielen Dank für Ihre Mitarbeit! / Thank you for your kind cooperation!

KONTAKTADRESSE / CONTACT:
Z.I.P.E.R MASCHINEN GmbH
 4707 Schlüsslberg, Gewerbepark 8
 AUSTRIA
 Tel :+43 7248 61116 700
 Fax:+43 7248 61116 720
 info@zipper-maschinen.at

SERVICEFORMULAR / SERVICE FORM

Bitte kreuzen Sie eine der untenstehenden an / Please tick one box from below:

- Serviceanfrage / service inquiry
 Ersatzteilanfrage / spare part inquiry
 Garantierantrag / guarantee claim

1. Daten Antragsteller (* sind Pflichtfelder) / senders information (* required)

- * Vorname, Nachname / first name, family name _____
- * Straße, Hausnummer / street, house number _____
- * PLZ, Ort / ZIP code, place _____
- * Staat / country _____
- * (Mobil)telefon / (mobile) phone _____
International numbers with country code
- * E-Mail _____
- Fax _____

2. Geräteinformationen / tool information

Seriennummer/serial number: _____ *Maschinentype/machine type: _____

2.1 benötigte Ersatzteile / required spare parts

Ersatzteilnummer / Part No°	Beschreibung / description	Anzahl / number

2.2 Problembeschreibung / problem description

Bitte führen Sie in der Fehlerbeschreibung unter anderem an:
 Was hat den Defekt verursacht bzw. was war die letzte durchgeführte Tätigkeit, bevor Ihnen das Problem/der Defekt aufgefallen ist?
 bei Elektrodefekten: Wurde die Stromzuleitung sowie die Maschine bereits von einem Elektrofachmann geprüft

Please describe amongst others in the problem:
 What has cause the problem/defect, what was the last activity before you noticed the problem/defect?
 For electrical problems: Have you had checked you electric supply and the machine already by a certified electrician?

3. Bitte beachten

UNVOLLSTÄNDIG AUSGEFÜLLTE FORMULARE KÖNNEN NICHT BEARBEITET WERDEN!
 GARANTIEANTRÄGE KÖNNEN AUSSCHLIESSLICH UNTER BEILAGE DES KAUFBELEGES/ABLIEFERBELEGES AKZEPTIERT WERDEN.
 BEI ERSATZTEILBESTELLUNGEN LEGEN SIE DIESEM FORMULAR EINE KOPIE DER BETREFFENDEN ERSATZTEILZEICHNUNG BEI! MARKIEREN SIE DARAUFGIE DIE BENÖTIGTEN ERSATZTEILE. DIES ERLEICHTERT UNS DIE IDENTIFIZIERUNG UND ERMÖGLICHT SO EINE RASCHERE BEARBEITUNG.

VIELEN DANK!

/ Additional information

INCOMPLETELY FILLED SERVICE FORMS CANNOT BE PROCESSED!
 FOR GUARANTEE CLAIMS PLEASE ADD A COPY OF YOUR ORIGINAL SALES / DELIVERY RECEIPT OTHERWISE IT CANNOT BE ACCEPTED.
 FOR SPARE PART ORDERS PLEASE ADD TO THIS SERVICE FORM A COPY OF THE RESPECTIVE EXPLODED DRAWING WITH THE REQUIRED SPARE PARTS BEING MARKED CLEARLY AND UNMISTAKABLE.
 THIS HELPS US TO IDENTIFY THE REQUIRED SPARE PARTS FASTLY AND ACCELERATES THE HANDLING OF YOUR INQUIRY.

THANK YOU FOR YOUR COOPERATION!